

W Haojue 豪爵

HJ300-3/HJ300-3A

使用说明书

99011H3A002H000
202204 V03

本使用说明书被认为是摩托车的一个永久性部件，当转卖或转送他人时，应将本使用说明书随摩托车一起交付。本使用说明书包含了重要的安全信息和说明，操作摩托车前应当仔细阅读本使用说明书。

重要信息

使用前请仔细阅读说明书，未了解摩托车的特性前，请不要使用。本使用说明书请保留备用。

有关摩托车磨合的知识

摩托车最初行驶的1600公里，在整个摩托车的使用寿命中占有重要的地位。在这期间，若能正确地磨合，既能充分发挥新车的性能，又可延长使用寿命。本公司摩托车零件材料优质，加工精密。磨合可使部件表面互相磨光，形成平滑的啮合。

认真而耐心的磨合可使摩托车行驶稳定，充分发挥优良性能。特别重要的是，避免发动机长时间高速运转等可能会导致发动机部件过热的操作。

有关具体的磨合方法，请参考“新车的磨合”一节。

危险/警告/注意

请阅读本说明书内容，并牢记里面的要领。谨以“危险”、“警告”和“注意”等词汇来强调注意事项的轻重程度，请仔细理解各词的定义。

危险：

- 该词所提示的事项涉及到驾乘人员的人身安全，忽视此项可能导致受伤。

警告：

该词所提示的事项表示对车辆有关的操作注意事项，以免损坏摩托车。

注意：

该词所提示的事项是为了便于维护或使重要的说明更加明确而定的专门解释。

前言

感谢您选用本品牌摩托车。希望我们设计、试验后制造出这种型号的摩托车，为您提供快乐、有趣和安全的驾驶。当您完全熟悉本说明书里的各项要领以后，您就会觉得驾驭摩托车是一种令人振奋的运动项目，同时能体会到驾驶的真正乐趣。

本说明书中使用的资料、插图、照片和规格参数是根据本说明书编制时的产品编制的。但由于产品的不断改进，以及配置不同，您的摩托车可能与本说明书存在某些不一致的地方。经销维修单位将随时为您提供正确的指导。本公司保留随时改变的权利。

本产品执行“Q/320411AWZ001-2020 两轮摩托车”企业标准。

常州豪爵铃木摩托车有限公司

目录

用户须知	5
操纵	13
燃油、机油和冷却液使用须知	43
新车的磨合	47
驾驶前的检查	49
驾驶的要领	52
检查与维修	59
故障检修	100
存储方法、摩托车清洁和运输	103
湿荷蓄电池使用说明	108
规格表	109
索引	111

用户须知

附件.....	5
载荷.....	6
装载规定.....	6
改装.....	6
安全驾驶须知.....	7
标签.....	7
编号位置.....	8
产品型号的编制方法.....	8
产品配置的说明.....	8
特别警告.....	9
消声器的维护保养.....	9
减震器的维护保养.....	10
辅助滑动式离合器系统.....	11

豪爵控股版权所有

用户须知

附件

市场上有各种各样的附件可以装配在您的摩托车上，而我们不能直接控制市场上出售附件的品质和适用性。不适用的附件甚至会危及骑乘人员的安全。因此，对附件的选择和安装，必须特别谨慎。我们虽不可能逐一检查市场上所出售附件的适用性，但您的经销维修单位能帮助您选择市场上出售的优质附件，并能正确地将其安装好。

为您谨慎选购附件和安装，我们制定了一般准则供您参考，您可由此决定附件的规格，并了解其安装方法。

危险：

● 附件安装不正确或改装摩托车会改变车辆的操控性，这会引发意外。绝不要使用不恰当的附件。所有的附件和零部件都应使用本公司的原厂配件。应正确安装附件和零部件，如果有任何问题，请联系本公司指定的经销维修单位。

- 凡是额外重量的附件，或是容易顶风的附件，安装位置应尽量低，紧贴车身，靠近重心。货架和附带零件务必留心检查，确认是否装牢。安装不牢会使重心偏移，带来危险，安装附件的重点是：注意左右平衡和牢固稳定。
- 检查安装附件的离地高度和侧倾角是否适当，安装不妥将降低这两个安全因素。附件安装不良会造成操纵困难，甚至行车危险。附件的大小直接影响空气阻力和操纵稳定性。特别注意不可妨碍到减震、转向和控制等功能系统的正常工作。
- 附件若安装在车把或前减震器总成上，会造成严重的不平衡，降低转向灵活性，造成前轮震动，驾驶不

稳定。车把和前减震器总成上要安装的附件，应尽量减轻重量。

- 挡风板、靠背、鞍座袋、旅行箱等，都是顶风的附件，容易引起行车不稳。尤其在受到侧风或与大型车辆交会时特别明显。如果附件安装不妥或装上设计不良的附件，就会危及行车安全。
- 有些附件会使驾驶员的乘坐位置偏离正常位置。这不但限制了驾驶员的活动范围，而且也限制了他的操纵能力。
- 额外的电器附件会使电器系统过载，严重的过载可能损坏配线、在驾驶时使发动机停转，甚至烧毁车辆。
- 禁止本摩托车牵引拖斗或边斗。本摩托车的设计不能牵引拖斗或边斗。
- 安装的后货架和后尾箱不能突出到车辆尾部之外。

当运输货物时，应使货物尽量固定在低的位置，尽量紧贴摩托车。货物固定不正确，会使重心升高，这很危险，会使摩托车难以控制。货物的尺寸会影响空气阻力，影响摩托车的操纵性。请平衡摩托车左右侧的货物，并固定好货物。

载荷

危险:

- **超载和不正确的装载将会失去对摩托车的控制，并引发意外。应遵守本使用说明书中的装载要求。**

装载不要超过车辆的总质量 (G.V.W)，总质量包含了车辆的重量、附件的重量、装载货物的重量、驾驶员的重量和乘员的重量。当选择附件时，一定要记住，乘员的重量与附件的重量都是载荷，超载不仅让驾驶变得不安全，也会影响摩托车的操纵性、制动性和稳定性。

总质量: 369kg (HJ300-3) /
380kg (HJ300-3A)

此时轮胎气压 (在常温状况下):

前轮: 225kPa (2.25kgf/cm²)

后轮: 225kPa (2.25kgf/cm²)

装载规定

在没有乘员乘坐时，摩托车可以运送小的货物。按照下面的规定运送乘员和货物:

- 平衡车辆两侧的货物，并可靠固定。
- 尽量运送轻的货物，并尽可能让货物接近车辆的重心。
- 不要在车把上、前减震器总成上或后挡泥板上捆绑大的或重的货物。
- 运送的货物不能突出到车辆尾部之外。
- 针对装载的状况检查所有轮胎的设定气压。参考第87页。
- 车辆的载荷不正常会降低车辆稳定性和转向性能。当您运输货物或增加附加的载重后，应减速行车。
- 按照需要，调整减震器的设置。
- 不要在车灯或消声器上放置物品。

危险:

- **在车把附近放置物品，会影响转向，并会失去对车的控制。不要在车把附近放置任何物品。**

改装

随意进行摩托车的改装或拆除原车装置不能保证摩托车的行驶安全，也是不合法的。用户的改装将会丧失品质保证的权利。

安全驾驶须知

驾驶摩托车是一项非常有趣、令人兴奋的运动。它也需要一些特别的预防措施来保证驾驶员和乘车者的安全。预防措施如下：

戴摩托车乘员头盔

选择符合安全质量标准的摩托车乘员头盔，是骑车护身的首项。最严重的车祸是头部受伤。一定要戴符合GB 811标准的摩托车乘员头盔。也应该佩戴合适的防护眼镜。

骑车服装

穿宽松、奇异的服装会使您行车时不舒服又不安全，尽量选择优质紧身的骑车服装。

驾驶时的载荷

本车辆只能同时载两个人(含驾驶员一名)。没有位置装载更多的人员，也没有位置装载更多的货物。

驾驶前的检查

仔细阅读“驾驶前的检查”一节中的说明，并按说明逐项检查，千万不可忘记，这能保障驾驶员和乘车人员的安全。

熟悉您的摩托车

您的驾驶技术和机械知识，是安全驾驶的基础。先在空旷少车的地方练习，直到您能完全熟悉摩托车的机械性能和操作方法。切记！熟能生巧。

了解自己的驾驶技能

任何时候都要在自己的熟练范围内驾驶。了解自己的技能限度而不勉强，才能避免发生意外。

阴雨天行车的警惕

阴雨天行车要格外注意，此时的制动距离是晴天时的两倍。行车时避开路面标记油漆、井盖、油污路面以免打滑。途经铁路道口、铁栅和桥梁要特别小心行驶。在不能明确判断路面状况的情况下，应该减速行车。

车速限制

任何时候都不要让车速过高，也不要让发动机转速过高，避免发生意

外。

驾驶中的策略

大多数的摩托车意外是转弯汽车撞到了驾驶摩托车的人员。英明的驾驶策略是让其他驾驶员看得到您，即便在白天的宽阔路面也要注意。穿醒目的、带安全反射材料的服装。不要行驶在其他驾驶员的盲区。

标签

请阅读摩托车上附着的所有标签，并遵守标签的内容。确定您理解了标签中的所有内容。不要从摩托车上除去任何标签。

编号位置

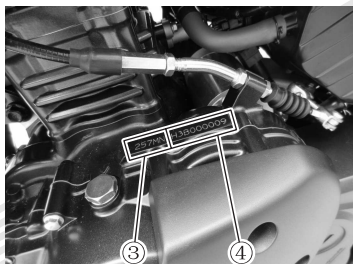
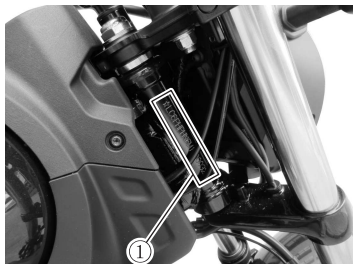

车辆识别代号(VIN)、发动机型号和发动机出厂编号是为登记摩托车时使用的。当订购配件或委托特殊服务时,该编号能使经销维修单位为您提供更好的服务。

车辆识别代号(VIN)①打刻在转向立管上,打刻后重新涂漆。产品标牌②固定在车架右下侧的位置上。发动机型号③和发动机出厂编号④打刻在曲轴箱的左侧。

请将号码写在下面,供您将来查阅。

车辆识别代号(VIN):

发动机型号:

发动机出厂编号:

产品型号的编制方法

产品型号的编制方法如下:

产品型号: HJ300-3A

HJ 企业(或注册商标)代号

300 发动机名义排量

3 设计序号

A 企业自定代号

产品配置的说明

本说明书中的摩托车有多种配置,本说明书中的插图仅能表示一种或几种配置,不能表示所有的配置。具体配置应以实物为准。

特别警告

请注意下面所述事项及类似事项，如有违反极可能会引起零部件或车辆损毁，甚至骑乘人员的伤亡。

危险：

- 行车前必须将侧停车架收起，以免转向时车辆翻倒，造成骑乘人员伤亡。

危险：

- 行车前必须检查前后制动系统是否正常工作。如有问题请立即检修。

警告：

非专业人员不可拔掉燃油管排出燃油，以免遇到明火损毁车辆；不要让摩托车的消声器接触异物，以免引起火灾；摩托车的使用、存放环境不得有火灾隐患。

警告：

车辆维修需要更换零件时，一定要用本公司的原厂配件，使用非原厂配件，特别是电器零部件，可能会损坏摩托车，甚至烧毁车辆。

警告：

请不要随意增加附件，特别是电器零部件，若接线不当或电器负载过大，可能会烧毁车辆。

消声器的维护保养

本车辆消声器内部装有触媒，目的是减少排放废气污染物。为使消声器保持正常功能，提高消声器使用寿命，避免因不正常的使用和维护而导致的消声器废气转化效率降低、锈蚀、变色等故障，请务必遵守以下事项：

危险：

- 发动机工作和刚停转不久时，消声器的温度很高，请勿触碰以防烫伤。

警告：

禁止长时间原地高转速轰油门。

警告：

禁止长时间大负荷低挡位行驶。

警告：

禁止在发动机和消声器前方加装挡风板或其它装饰物品。

警告：

禁止向消声器内加防锈油或机油。

警告：

禁止在热车状态下用冷水直接冲洗消声器。

警告：

禁止熄火滑行。

警告：

禁止使用劣质机油。

警告：

使用无铅汽油。

警告：

及时清除消声器表面和尾部的污物。

警告：

保持发动机良好的运转状态，定期保养和检查。避免因发动机燃烧不良导致的排气温度过高而烧损触媒。

警告：

安装消声器时，正确安装消声器密封垫。

警告：

如果需要拆装氧传感器，必须到本公司经销维修单位处理，而且一定要待消声器和氧传感器冷却到常温后拆装。

减震器的维护保养

减震器是整车重要性能零件，实施定期、规范的维护保养，可以有效延长减震器使用寿命，确保车辆安全性、舒适性。

警告：

禁止尖锐硬物碰触前减震器叉杆表面，避免叉杆表面产生损伤，导致漏油故障。

警告：

及时清理粘附在前减震器叉杆表面及防尘盖表面的干泥巴、泥沙，避免泥沙损伤防尘盖及油封，产生漏油故障。路况恶劣地区建议每次骑行后及时检查、清理。

警告：

禁止塑料薄膜、塑料胶带、胶纸等异物粘附前减震器叉杆表面，异物会随着减震器往复运动卷入油封导致漏油故障。

警告：

禁止腐蚀性液体接触前、后减震器表面，腐蚀性液体会损伤表面处理层，引起生锈、漏油等故障。

警告：

定期清洗减震器，并对减震器叉杆进行防锈处理，可有效避免叉杆发生锈蚀。长久存放不使用、海边地区使用车辆建议加大清洗及防锈处理频次。

警告：

禁止超载，超载会加速前、后减震器的磨损，严重时导致减震器卡滞，影响行车安全。

辅助滑动式离合器系统

本摩托车配备了辅助滑动式离合器系统，当摩托车减速发动机产生强烈制动效果时，可防止后轮锁死。同时使离合器手柄操作感更轻。

为使辅助滑动式离合器保持正常功能，避免因不正常的使用和维护而导致故障，请务必遵守以下事项：

警告：

本摩托车只可使用JASO MA级发动机机油。使用MA级机油之外的发动机机油可能会损坏辅助滑动式离合器系统。

警告：

不得长时间频繁使用半离合方法来控制车速，否则会大大缩短离合器寿命或造成离合器故障。

警告：

及时检查并调整离合手柄自由行程，若发现自由行程异常（超出3~5毫米范围），或出现离合器打滑、加速无力现象时，即使未到检查调整周期，也要及时按要求进行调整。否则，会严重缩短离合器寿命及影响换挡机能。

操纵

零部件的安装部位.....	13
钥匙.....	19
点火开关.....	20
仪表.....	21
左手把.....	28
右手把.....	29
燃油箱.....	31
换挡杆.....	32
后制动踏板.....	33
拉带.....	33
座垫拆装.....	34
头盔锁.....	36
侧停车架.....	37
后减震器.....	38
电源接口.....	38
边箱.....	39

操纵

零部件的安装部位

HJ300-3

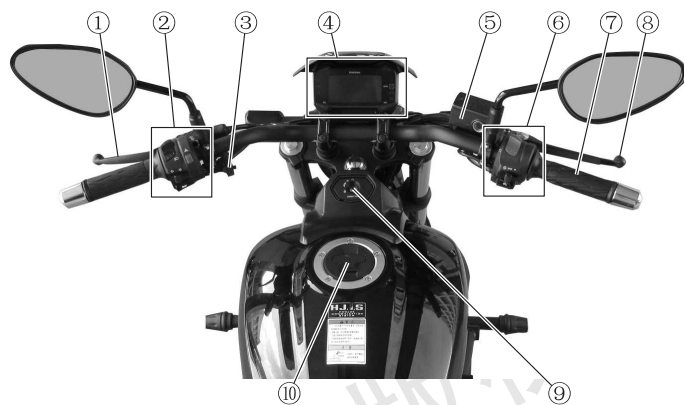

- ①离合器手柄(第28页)
- ②左手把开关(第28页)
- ③电源接口(第38页)
- ④仪表(第21页)
- ⑤前制动液缸(第84页)
- ⑥右手把开关(第29页)
- ⑦油门控制手把(第30页)
- ⑧前制动手柄(第29页)
- ⑨点火开关(第20页)
- ⑩燃油箱盖(第31页)

HJ300-3A

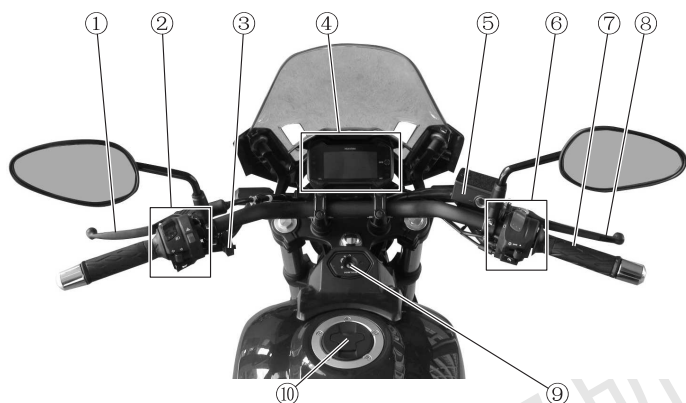

- ①离合器手柄(第28页)
- ②左手把开关(第28页)
- ③电源接口(第38页)
- ④仪表(第21页)
- ⑤前制动液缸(第84页)
- ⑥右手把开关(第29页)
- ⑦油门控制手把(第30页)
- ⑧前制动手柄(第29页)
- ⑨点火开关(第20页)
- ⑩燃油箱盖(第31页)

HJ300-3

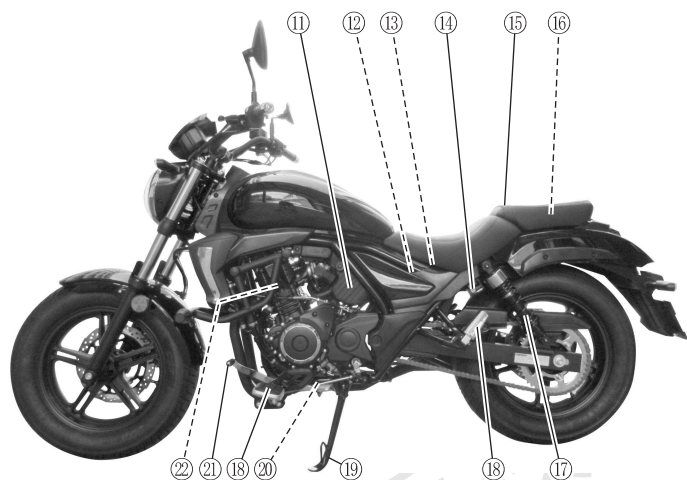

- ⑪空气滤清器(第68页)
- ⑫蓄电池(第66页)
- ⑬保险丝(第95页)
- ⑭头盔锁(第36页)
- ⑮拉带(第33页)
- ⑯工具(第61页)
- ⑰后减震器(第38页)
- ⑱脚踏
- ⑲侧停车架(第37页)
- ⑳发动机机油放油螺栓(第73页)
- ㉑换挡杆(第32页)
- ㉒火花塞(第70页)

HJ300-3A

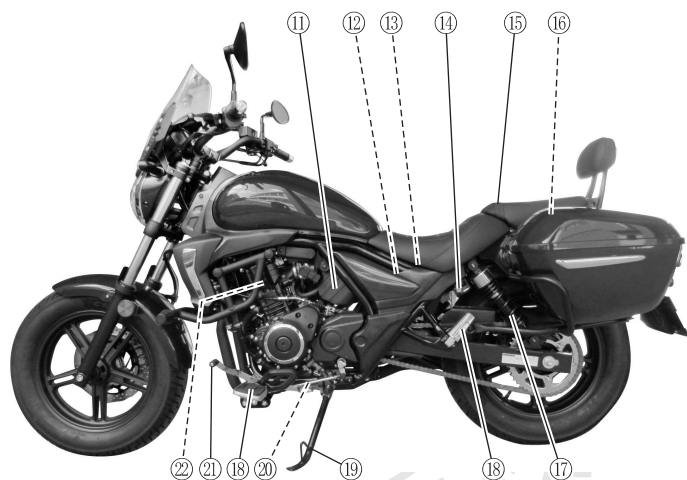

- ⑪空气滤清器(第68页)
- ⑫蓄电池(第66页)
- ⑬保险丝(第95页)
- ⑭头盔锁(第36页)
- ⑮拉带(第33页)
- ⑯工具(第61页)
- ⑰后减震器(第38页)
- ⑱脚踏
- ⑲侧停车架(第37页)
- ⑳发动机机油放油螺栓(第73页)
- ㉑换挡杆(第32页)
- ㉒火花塞(第70页)

HJ300-3

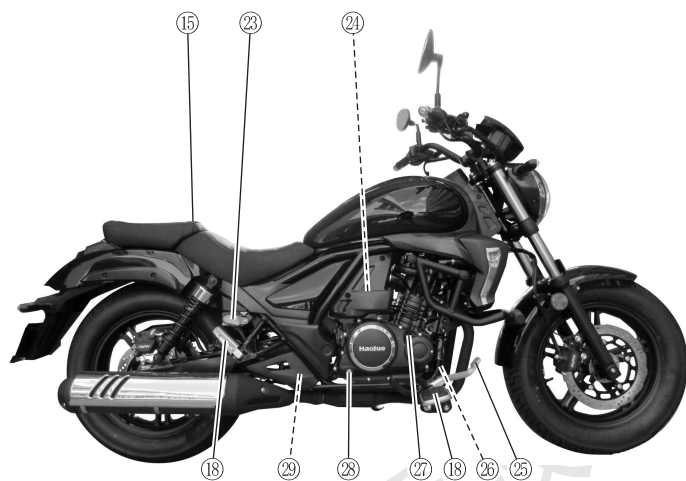

- ⑳后制动液缸(第84页)
- ㉑发动机冷却液罐(第79页)
- ㉒后制动踏板(第33页)
- ㉓机油滤芯(第74页)
- ㉔机油加油孔盖(第73页)
- ㉕发动机机油油位检查窗口(第72页)
- ㉖后制动开关(第94页)

HJ300-3A

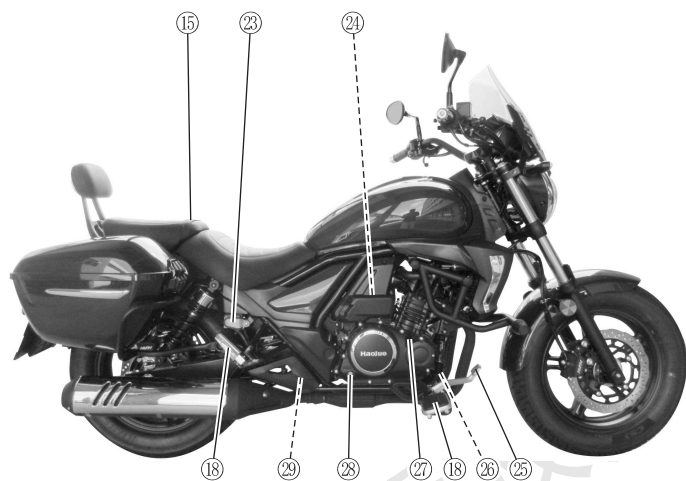

- ⑳后制动液缸(第84页)
- ㉔发动机冷却液罐(第79页)
- ㉕后制动踏板(第33页)
- ㉖机油滤芯(第74页)
- ㉗机油加油孔盖(第73页)
- ㉘发动机机油油位检查窗口(第72页)
- ㉙后制动开关(第94页)

钥匙



该车备有两把钥匙，其中一把请妥善保存以供备用。

如果钥匙全部丢失，需要更换车辆的ECM(电喷控制模块)。

注意：

同钥匙一起有一个小号码牌，请您记录下号码牌上的号码，以供备查。

钥匙号码：

危险：

- 一长串钥匙会被卡在点火开关和车把零部件之间。这会影响转向操作，并会让车辆失去控制。不要将钥匙挂成一串，不要在钥匙上挂别的物品。

警告：

将钥匙挂成一串，或在钥匙上挂别的物品，会损坏点火开关周围的零部件。只使用一把钥匙，以避免损坏点火开关周围的零部件。

注意：

低温条件下(冬天洗车后或露天停放车辆时)，出现钥匙无法插入或无法旋动时，需要在零摄氏度以上环境下停放一段时间，钥匙便可正常转动使用。

注意：

- 钥匙内部被程序写入了特定的识别码。因此用普通的方法配钥匙是不能使用的。如果您需要另配钥匙，请联系本公司经销维修单位。
- 如果丢失了一把钥匙，请尽快联系本公司经销维修单位处理。一车最多可有偿配两把钥匙。如果钥匙全部丢失，修复的成本会大大增加。
- 如果您还有其它类似的钥匙或门禁卡，让这些钥匙或门禁卡远离点火开关，否则会干扰您车辆的识别系统。备用钥匙也会干扰车辆的识别系统。让备用钥匙远离点火开关。
- 某些金属制品容易被磁化，并容易传输无线电波，影响钥匙的使用。钥匙上不能挂这样的金属物品，钥匙也不能接近这样的金属物品。

豪爵防盗系统



车上有此标签时，说明本车已配置豪爵防盗系统。

识别指示灯



当打开点火开关，识别指示灯闪烁2次。然后识别指示灯亮2秒后熄灭。

识别系统切断发动机的起动系统来提升防盗性。使用原配的带有识别码的钥匙可以起动发动机。钥匙在转到“O”位置时，将识别码发给识别系统。

注意：

- 当识别指示灯闪烁时，不能起动发动机。
- 如果识别指示灯一直闪烁，说明识别错误，或是使用了错误的钥匙。使用正确的钥匙，尝试重新打开点火开关再次识别。

点火开关



点火开关有三个位置：

“O”（开）位置

点火电路接通，随时可以点火起动。在此位置钥匙不能拔下。

“⊗”（关）位置

点火电路切断，发动机不能起动，钥匙可拔出。

“🔒”（转向锁）位置

为了锁定转向机构，先将车把转向极左位置，在“⊗”位置将钥匙转到底，逆时针方向转到“🔒”位置。此时钥匙可以拔出。点火电路切断。

注意：

在锁转向机构时，如果钥匙不容易转到“🔒”位置，左右微微转动车把，再尝试转动钥匙到“🔒”位置。

危险：

- 在点火开关转到“🔒”位置前，先将摩托车停稳，再用停车架支撑停放摩托车。

危险：

- 在转向机构锁住的状态，绝不可推动摩托车，否则将会失去平衡。

危险：

- 驾驶摩托车的过程中不要将点火开关钥匙转到“🔒”位置，否则摩托车将会失去控制。

危险:

●当摩托车因打滑或碰撞而翻倒时,会造成意外伤害。火灾也会造成意外伤害。如果摩托车翻倒时,发动机没有停止工作,像后轮这样的旋转部件会伤害到您。摩托车翻倒后立刻关闭点火开关。因为摩托车翻倒会造成一些危险隐患,所以请到本公司经销维修单位检查摩托车。



位置1









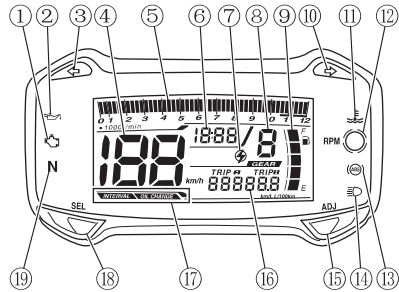

位置2

注意:

钥匙孔在上面图示的2个位置时,钥匙才能真正完全插入、拔出、旋转,实现点火开关的开、关、锁定功能。钥匙没有完全插入时,可旋转到任意位置,但此时钥匙不能完全插入点火开关,也就不能实现任何功能。

仪表

当点火开关转到“”位置时,确定故障指示器①、发动机转速指示器②、冷却液温度指示器⑩、机油压力指示器②、ABS指示器⑬、液晶屏幕能否正常工作。

- 故障指示器①、发动机转速指示器②和冷却液温度指示器⑩点亮3秒。
- 液晶屏幕上所有可显示的内容显示一次后显示正常内容。

警告:

不要用高压水直接冲洗仪表。

警告:

千万不可用沾有汽油、煤油、酒精、制动液等有机溶剂的抹布擦拭仪表,否则仪表会因接触了有机溶剂而产生局部裂纹或变色。

故障指示器  ①**FI**

如果燃油喷射系统有问题，故障指示器①就会点亮，并且在里程表的显示区域⑯显示“FI”，有如下两种显示模式：

- 在里程表的显示区域⑯“FI”闪烁显示，并且故障指示器①一直保持点亮。
- 在里程表的显示区域⑯一直显示“FI”，并且故障指示器①闪烁。发动机在A状态时可以持续运转，但是在B状态时不能运转。

警告：

故障指示器点亮表示燃油喷射系统有问题。如果显示区域显示“FI”，并且故障指示器点亮，请尽快联系本公司经销维修单位检查燃油喷射系统。

注意：

- 如果一直显示“FI”，并且故障指示器闪烁，发动机不能起动。
- 如果故障指示器点亮，并快速闪烁3次，表示蓄电池电压太低。请联系本公司经销维修单位检查车辆。

CHEC

当里程表的显示区域⑯显示“CHEC”，检查如下项目：

- 确定发动机熄火开关在“Q”位置。
- 确定发动机的挡位在空挡，或侧停车架完全收起。

检查完上面的项目后，如果仍然显示“CHEC”，检查点火保险丝和配线接插件。

机油压力指示灯  ②

当机油压力低于正常范围时，该指示灯点亮。当打开点火开关到“Q”位置，而发动机没有起动机时，该指示灯也点亮。一旦发动机起动，该指示灯应熄灭。

警告：

起动发动机后，机油压力指示灯点亮时，操作油门或驾驶车辆对发动机有害。操作油门或驾驶车辆前确定机油压力指示灯熄灭。

警告：

当机油压力指示灯点亮时，驾驶摩托车会损坏发动机和传动系统。发动机运行时机油压力指示灯点亮，表示机油压力过低，立即关闭发动机。检查发动机机油的油位，如果有需要就添加一些机油。如果机油量正确，但指示灯仍不熄灭，请联系本公司经销维修单位检查维修。

左转向指示灯  ③

当转向灯开关推向左时，左转向灯闪烁。

注意：

若因转向灯损坏、内部电路故障或配线插错等故障而导致转向灯不亮，该盘面的转向指示灯会常亮或闪烁频率加快。

速度表 ④

速度表指示行车速度是每小时多少公里。

转速表⑤

转速表显示发动机的转速，表示发动机曲轴每分钟旋转的圈数。

**警告：**

发动机转速进入仪表的高速区域，会损坏发动机。在任何挡位，不要让发动机转速进入仪表的高速区域。

时钟⑥

点火开关转到“Q”位置后，时钟才能显示。时钟按12小时制显示。按下面的方法调整时钟。

1. 为了调整时钟，同时按下SEL按钮⑱和ADJ按钮⑮2秒钟，直到时钟开始闪烁。
2. 按SEL按钮⑱调整小时。
3. 按ADJ按钮⑮调整分钟。
4. 再同时按下SEL按钮⑱和ADJ按钮⑮2秒钟，返回时钟正常显示的状态。

注意：

- 当按住SEL按钮⑱或ADJ按钮⑮不放手时，可以连续调整时钟。
- 打开点火开关到“Q”位置，才能调整时钟。
- 时钟由车辆的蓄电池供电。如果两个月以上的时间不使用车辆，请拆下蓄电池。

发动机转速指示标记⑦

参见发动机转速指示灯⑩内容。

挡位指示⑧

挡位指示可显示挡位。在空挡时，挡位指示显示“0”。未能正确换挡时，显示“-”。

燃油油位表⑨

燃油油位表显示燃油箱剩余燃油量。燃油油位表显示5段，表示燃油箱已满。当燃油量降到约4.5升时，标志闪烁。当燃油量降到约2.1升时，标志和片段一起闪烁。应尽快补充燃油。

燃油箱	约2.1升	约4.5升	满
片段	闪烁 		
标志	闪烁 	闪烁 	

注意：

- 当摩托车用侧停车架支撑停放时，燃油油位表不能准确显示。将车辆扶正到正常行驶的姿态，打开点火开关到“Q”位置。
- 如果标志闪烁，立即补充燃油。如果标志和片段一起闪烁，表示燃油箱差不多已空。

右转向灯⑩

当转向灯开关推向右时，右转向灯闪烁。

注意：

若因灯泡损坏或配线插错而导致转向灯不亮，该盘面的转向指示灯会常亮或闪烁频率加快。

发动机冷却液温度指示灯⑪

当冷却液温度高于120摄氏度时，该指示灯点亮。当冷却液温度指示灯点亮时，关闭发动机，冷却后检查冷却液的液面位置。

警告：

当冷却液温度指示灯点亮时，驾驶摩托车会因为过热而严重损坏发动机。如果冷却液温度指示灯点亮，关闭发动机，让发动机冷却，直到冷却液温度指示灯熄灭。

发动机转速指示灯⑫

当发动机转速达到设定的转速时，发动机转速指示灯⑫点亮或闪烁。

点亮/闪烁/不点亮 模式选择

1. 要进入选择模式，先打开点火开关。
2. 按下SEL按钮⑱大于2秒可修改模式。
3. 按下ADJ按钮⑮改变亮灯的模式。改变顺序如下：点亮→闪烁→不点亮→点亮。发动机转速指示灯⑫在点亮模式时点亮；在闪烁模式时闪烁。当选择点亮模式或闪烁模式时，发动机转速指示标记④⑦出现在仪表上。
4. 按下SEL按钮⑱确定已选择的模式。在点亮或闪烁模式时，可以修改发动机转速的预先设定。
5. 在模式选择过程中，如果摩托车的速度达到每小时10公里以上或点火开关转到“⊗”（关）位置，退出模式选择。

发动机转速的设定

1. 先完成点亮模式或闪烁模式的选择。
2. 按下ADJ按钮⑮可改变发动机转速的设定值。从每分钟4000转到每分钟10500转，每按ADJ按钮⑮一下，每分钟增加500转。
3. 按下SEL按钮⑱确定选择的值。

危险：

- 当驾驶摩托车时，修改仪表显示很危险。手离开车把会降低对摩托车的控制能力。驾驶时不要修改仪表显示。驾驶时总是将手放在车把上。

ABS指示灯  ⑬

点火开关转到“Q”位置时，ABS指示灯点亮，车速超过每小时5公里后，该指示灯熄灭。

如果防抱死制动系统(ABS)有故障，该指示灯会常亮。该指示灯常亮时，防抱死制动系统不工作。

注意：

如果发动机起动后，在开始行驶前ABS指示灯熄灭，可通过点火开关的关和开检查指示灯的功能。该指示灯应在车辆达到一定速度后才熄灭。如果点火开关打开后指示灯不亮，须尽快联系本公司经销维修单位检查车辆。

注意：

如果前后轮有速度差，此时ABS指示灯可能会点亮。在这种情况下，关闭点火开关后再打开点火开关，ABS指示灯应该点亮。然后，检查摩托车速度超过每小时5公里后，ABS指示灯是否熄灭。如果ABS指示灯没有熄灭，应该尽快让经销维修单位进行更系统的检查。

危险：

● ABS指示灯闪烁或常亮时驾驶车辆会引发意外。驾驶车辆时，如果指示灯点亮，应选择安全的地方停车，并关闭点火开关。稍后再打开点火开关，如果指示灯闪烁或常亮，做如下检查。

车辆开始行驶后，如果指示灯熄灭，说明指示灯功能正常。

车辆开始行驶后，如果指示灯不熄灭，防抱死制动系统不工作，此时，制动系统只有普通制动的功能，没有防抱死功能，须尽快联系本公司经销维修单位检查车辆。

远光指示灯  ⑭

使用前照灯的远光灯时，远光指示灯便会点亮。

ADJ按钮 ⑮

ADJ按钮用来调整仪表，见仪表部分的相关内容。

里程表/计程表^⑯

该液晶显示屏显示区有3个功能：里程表和2个计程表(平均油耗)。当点火开关转到“Q”位置时，显示的图形如下。然后显示的东西是上次点火开关关闭前显示的内容。

TRIP A TRIP B
88888.8
km/L L/100km

为了改变显示，按SEL按钮^⑱，改变的顺序如下。

00323.1
里程表

TRIP A
303.2
计程表A

TRIP A
28.0
km/L
计程表A的平均油耗

TRIP B
2308.4
计程表B

TRIP B
30.0
km/L
计程表B的平均油耗

里程表

里程表记录了该摩托车从开始到目前，总共行驶的里程数。里程表的显示范围为0到999999。

当总里程超过999999时，里程表始终显示999999。

计程表

2个计程表是可以复位的里程表。可以同时记录2个距离。例如，计程表A可以记录短途的距离，计程表B可以记录燃油用完时行驶的距离。

为了让计程表归零，先显示您想归零的计程表A或B，按下ADJ按钮^⑳2秒，计程表A或B归零。

注意：

当计程表的记录值超过9999.9时，计程表返回0.0重新记录。

平均油耗

如果要在“km/L(公里/升)”和“L/100km(升/100公里)”之间转换显示^⑳不同的油耗，按下ADJ按钮^⑳2秒。

平均油耗显示的是计程表A或计程表B的平均油耗。平均油耗：从0.1到99.0(km/L)或从2.0到99.0(L/100km)。当计程表为0.0时，平均油耗显示“--.”。归零计程表，平均油耗就归零。

注意：

显示的油耗是估算的，不能代表实际油耗。

OIL CHANGE提示灯^⑰**INTERVAL OIL CHANGE**

OIL CHANGE提示灯点亮，提醒发动机机油到了更换的时间。在最初达到1000公里时该指示灯会点亮，以后，按照预先设定的间隔，该指示灯也会点亮。间隔可以调整，从500公里到5000公里，每个值相差500公里。更换发动机机油后，要进行灭灯操作，关闭提示灯。

灭灯操作：

1. 关闭点火开关。
2. 按住SEL按钮^⑱，同时打开点火开关到“Q”位置，保持3秒。
3. OIL CHANGE提示灯闪烁3次后熄灭，表示灭灯操作成功，可以松开SEL按钮^⑱。

提醒设定：

1. 将仪表设定为里程表显示状态，按住ADJ按钮^⑲2秒，直到“INTERVAL”和“OIL CHANGE”提示灯闪烁。
2. 按SEL按钮^⑱，可以按每次减少500公里的方式选择，选择范围从5000公里到500公里。按ADJ按钮^⑲，可以按每次增加500公里的方式选择，选择范围从5000公里到500公里。
3. 同时按SEL按钮^⑱和ADJ按钮^⑲2秒，退出设定状态。

注意：

- 里程表显示1000公里后才能进行提醒设定。
- 更换发动机机油后，进行灭灯操作。
- 更换发动机机油后，即使提示灯没有点亮也要进行灭灯操作。
- 提醒设定不能代替灭灯操作。
- 车辆出厂时，设定“提醒设定”的间隔为5000公里。

SEL按钮^⑱

SEL按钮用来调整仪表，见仪表部分的相关内容。

空挡指示灯 N^⑲

当变速器处于空挡位置时，该指示灯点亮。挂进其它挡位，该指示灯熄灭。

左手把

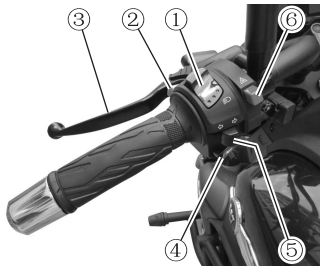

前照灯变光开关①

当前照灯变光开关放在“”位置时，前照灯的远光灯点亮。同时仪表盘面上的远光指示灯也点亮。将开关放在“”位置时，前照灯的近光灯点亮，远光灯及远光指示灯熄灭。

警告：

前照灯上粘贴胶带或有物品挡在前照灯前面，会阻碍前照灯散热。这会损坏前照灯。不要在前照灯上粘贴胶带，不要让物品挡住前照灯的光。

警告：

停车时，如果前照灯和尾灯点亮，不要将物品放在灯的前面，不要遮盖灯。

警告：

停车时，前照灯不能点亮太久，以免前照灯过热而损坏，避免蓄电池亏电。

警告：

将开关放在远光位置和近光位置中间时，远光和近光同时点亮。这种错误的操作会损坏前照灯。使用前照灯变光开关只能选择远光位置或近光位置其中一个。

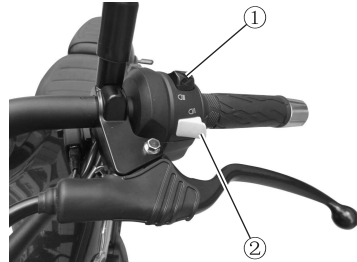

超车开关②

按下此开关，远光灯点亮，松开即恢复原状，超车时反复按超车开关能提高您超车的安全性。

离合器手柄③

当启动发动机、制动或换挡时，握紧离合器手柄使离合器摩擦片分离，从而切断动力传动。

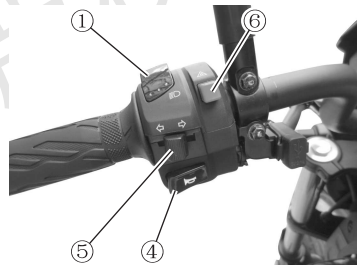

喇叭按钮④

按下按钮，喇叭则鸣响。

转向灯开关⑤

把开关推向左“”时，左侧转向灯闪亮，仪表盘面上的左转向灯也同时闪亮。当开关推向右“”时，右侧转向灯闪亮，仪表盘面上的右转向灯也同时闪亮。要关闭转向灯，只需将开关向里压一下，再松开即可。

危险:

- 行驶中每逢换车道、转向之前一定要养成先发转向信号的习惯。当换车道或转向完成后，一定要把转向灯关闭。

警示开关△⑥

ON(开)

OFF(关)

当点火开关在“Q”位置时，警示开关放在“ON”位置，所有转向灯和转向指示灯都会同时闪烁。在紧急停车或您的车辆发生交通事故时，使用警示灯光警告其它车辆。

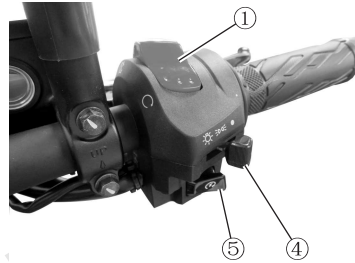
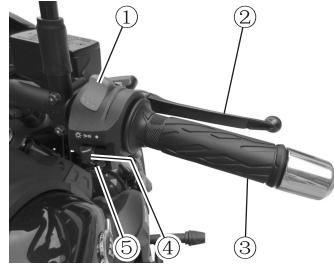
右手把**发动机熄火开关①**

此开关放在“Q”位置时，起动电路接通，发动机才能发动。

若把开关放在“⊗”位置，起动电路切断，发动机不能起动。这也是一个紧急熄火开关。

前制动手柄②

握紧此制动手柄，前轮制动，同时制动灯点亮。本车前制动器采用盘式液压制动器，制动时握紧力不必过大。

前制动手柄的调整



油门控制手把与前制动手柄之间的距离有5个挡位可供调整。为了改变挡位，将前制动手柄前推，转动调整器到希望的位置。当改变前制动手柄的位置时，一定要确认调整器停在正确的位置；手柄肩部的平面对准调整器的平面。本摩托车出厂时设在第3的位置。

危险：

- 驾驶摩托车时调整前制动手柄很危险。手离开车把会降低对摩托车的控制能力。驾驶摩托车时，不要调整前制动手柄的位置，手要始终放在车把上。



油门控制手把③

油门控制手把用于控制发动机的转速。转向自己方向是加速，反之，转离自己方向是减速。

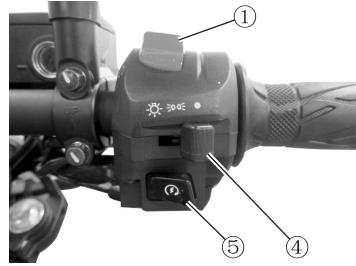

灯光开关④

“☀”位置：前照灯、前位置灯、尾灯、后牌照灯一起点亮。

“☾”位置：前位置灯、尾灯、后牌照灯一起点亮。

“·”关灯位置：以上灯光熄灭。

电启动按钮④⑤

按下此按钮能接通起动电路。在起动前必须把挡位定在空挡位置，确认点火开关和发动机熄火开关处于“O”位置，收起侧停车架，握紧离合器手柄以保安全。

注意：

本摩托车装配有点火电路和起动电路的互锁系统。发动机只能在如下条件下起动：

- 变速器在空挡位置，或
- 变速器不在空挡位置，同时完全收起侧停车架，并且握紧离合器手柄。

警告：

连续使用电启动，每次起动时间不可超过5秒钟。每两次起动间隔时间约需10秒。因大量放电会使起动电路和起动机异常发热。试着起动几次，仍然不能起动发动机时，应到经销维修单位进行检修。

危险：

- 洗车时，不要用高压水冲洗电器元件，特别是手柄开关。

警告：

缺少燃油、机油时，不要启动摩托车。

警告：

如果空挡指示灯和挡位指示显示有问题，启动发动机可能会严重损坏发动机。启动发动机前，确认下面的内容：

- 当空挡指示灯点亮时，挡位指示应显示“0”（空挡）。
- 当空挡指示灯熄灭时，挡位指示应显示“1”或“2”或“3”或“4”或“5”或“6”。
- 如果空挡指示灯和挡位指示不能正常工作，请联系本公司经销维修单位检查车辆。

燃油箱

燃油箱位于座垫前方，打开燃油箱盖时，翻开遮挡钥匙孔的小盖子，把钥匙插进锁孔内，顺时针方向旋转到底，然后连同钥匙翻开燃油箱盖。装盖时，连钥匙带盖套进燃油箱口，往下压，直到听见“咔嚓”声为止。钥匙复位后才能拔出。最后盖上遮挡钥匙孔的小盖子。

使用优质燃油。不要使用劣质燃油，劣质燃油包含了污物、杂质、水分和其它物质。要注意，补充燃油时，不要让污物、杂质和水分进入燃油箱。

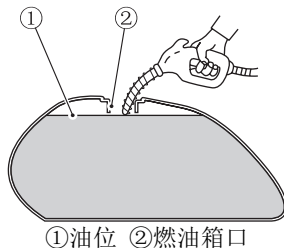

①油位 ②燃油箱口

危险：

●加燃油时要有一些预防措施，否则则会引发火灾或吸入燃油蒸汽。加油时要在通风的地方。确定发动机已经关闭，避免燃油溅出。禁止吸烟，确保周围没有任何热源和火源。避免吸入燃油蒸汽。加燃油时，让小孩和宠物远离。

警告：

不可过量加油，以免溢出的燃油流到高温的发动机上。加油的油面高度不可超过如图所示的燃油箱口底部，否则燃油受热膨胀后会溢出，并会损坏摩托车零部件。

警告：

加燃油时要关掉发动机，并将点火开关转到“”位置。不可接近烟火。

警告：

加油枪不要过度伸入燃油箱，以免损伤燃油传感器。

注意：

洗车时不要用高压水冲洗燃油箱盖，以免水进入燃油箱。

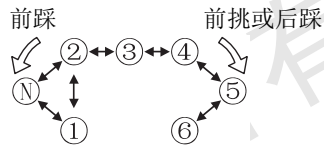
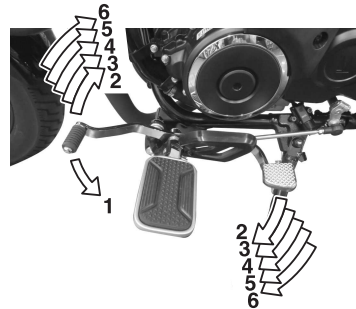
变挡杆

该摩托车装有六挡变速器，它的操作如图所示。为了换挡，握紧离合器手柄，同时关闭油门，再操作变挡杆。抬起变挡杆前端就升挡，踩下变挡杆前端就降挡。空挡在1挡和2挡之间。需要挂空挡时，抬起或踩下变挡杆前端，让挡位停留在1挡和2挡之间。选用一个挡位后，变挡杆可以自行回复到原来的位置，以便再换下一挡。

在换低挡位以前，降低车速或提高发动机的转速。在挂入高挡位之前，提高车速或降低发动机的转速。这样可以防止传动系统元件和后轮胎不必要的磨损。

注意：

当挡位在空挡，空挡指示灯也点亮时，最好还是慢慢松开离合器手柄，以确认是否真正进入空挡位置。

后制动踏板

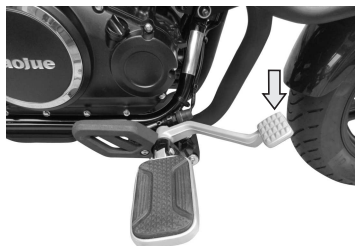

踏下后制动踏板，后轮制动器制动，同时制动灯点亮。

拉带

HJ300-3



HJ300-3A



拉带在后座垫上，供后座乘车人员使用。

座垫拆装

后座垫拆卸

后座垫拆卸步骤如下：

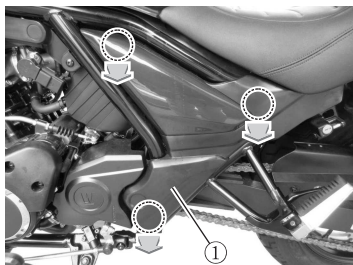

1. 先向外拔脱左侧盖①外侧的安装点。

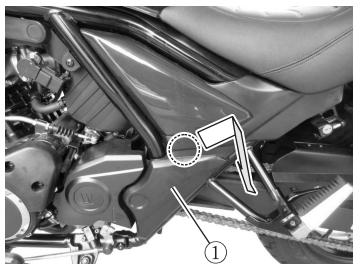

2. 再向后拉脱左侧盖①中间的安装点，拆下左侧盖①。

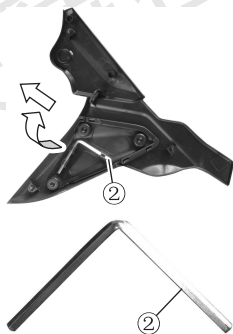

3. 从左侧盖①内取出工具②。

HJ300-3



HJ300-3A



4. 将后座垫上的拉带推至座垫前端。

HJ300-3



HJ300-3A

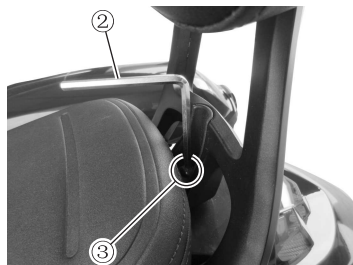

5. 用工具②拆下后座垫螺栓③。

HJ300-3



HJ300-3A



6. 向后拉出后座垫，并拆下后座垫。

前座垫拆卸

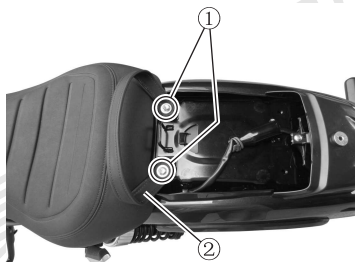

1. 拆下螺栓①及其垫圈，并拆下拉带②。



2. 向后拉出前座垫，并拆下前座垫。

前座垫安装

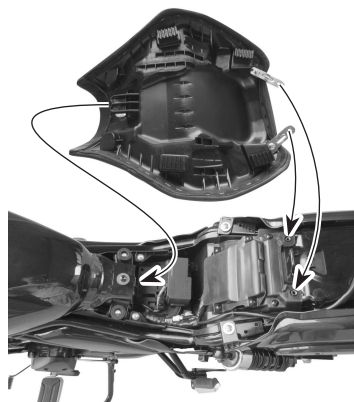

1. 将前座垫的扣位滑入扣中。

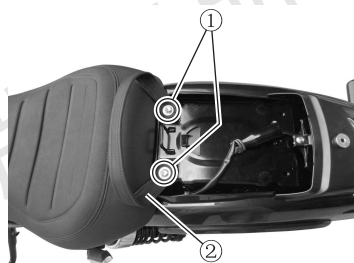

2. 装好前座垫后部，然后安装拉带②、螺栓①及其垫圈。

危险：

●座垫安装不到位，座垫会滑移，会使驾驶员失去对摩托车的控制能力。确保座垫安全地固定在正确的位置。

后座垫安装

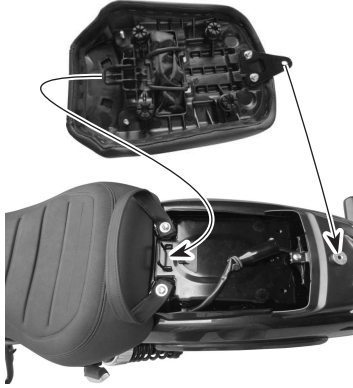

1. 将后座垫的扣位滑入扣中。

HJ300-3



HJ300-3A



2. 装好后座垫后部，然后安装好后座垫螺栓。

危险：

- 座垫安装不到位，座垫会滑移，会使驾驶员失去对摩托车的控制能力。确保座垫安全地固定在正确的位置。

头盔锁

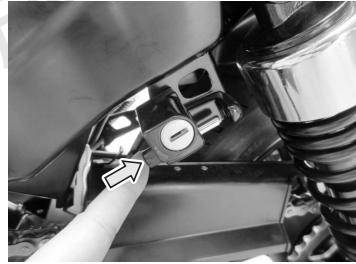
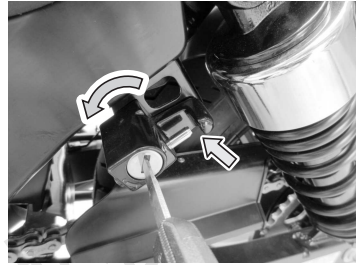
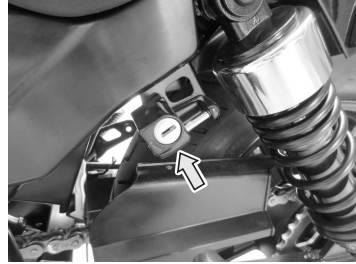

将钥匙插入锁孔内，逆时针方向转到底，头盔锁钩打开，将头盔的扣环挂入头盔锁钩内，按下头盔锁钩，锁定头盔锁。

侧停车架

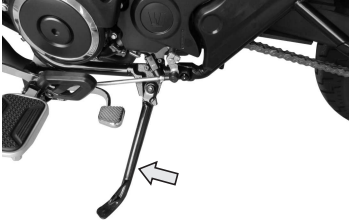

本车装有侧停车架。停车时将发动机熄火，将侧停车架打下，慢慢将车向左倾斜直到放稳车。将车把完全转向左侧。

注意：

如果将车把转向右侧，会降低稳定性并可能会导致摩托车翻到。

当没有完全收起侧停车架，并且变速器不在空挡时，互锁系统会切断点火电路。

侧停车架/点火互锁系统工作情况如下：

- 如果支起侧停车架，并且变速器不在空挡时，发动机不能起动。
- 如果发动机在运行，并且已经支起了侧停车架，再将变速器从空挡挂入其它挡位时，发动机会停止运行。
- 如果发动机在运行，并且变速器不在空挡，已经处于其它挡位，再支起侧停车架时，发动机会停止运行。

危险：

- 开车前要注意检查侧停车架是否转动到上极限位置，有无松弛摇晃现象，绝不可停在其它位置。

危险：

- 行车时，如果侧停车架没有完全收起，左转弯时，会发生意外。行车前，检查侧停车架/点火互锁系统。起动前，将侧停车架完全收起。

警告：

在停车时，如果没有做好正确的预防措施，摩托车会翻倒。将摩托车停在坚实、平坦的地面上可以防止翻车。如果您只能在缓坡地面停车，请将车头面向上坡的方向停车，将挡位放在1挡，减少因侧停车架转动而翻车的可能性。

后减震器 弹簧调整

左侧

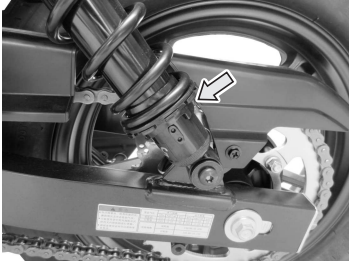

右侧

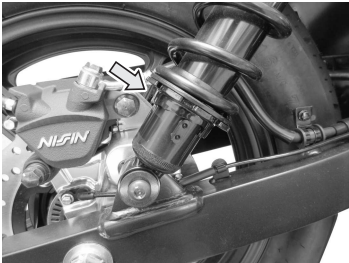

后减震器的弹簧预紧力可以根据驾驶者、载荷、驾驶方式和道路环境进行调整。有7个位置可选。为了改变弹簧预紧力的设置，将摩托车用停车架支好，将弹簧调整环转到想要的位置。位置1弹簧最软，位置7弹簧最硬。摩托车出厂时设置在第2位置。

警告：

若试图直接从位置1调到位置7，或者从位置7调到位置1，则有可能损坏减震器。

电源接口

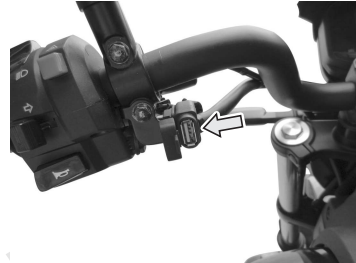
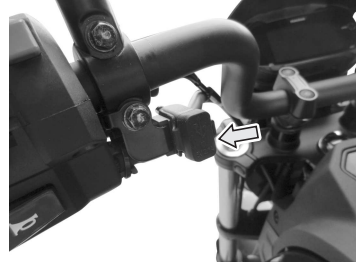

在左手把开关旁边，本车配有一个额定电压为5伏(5V)的电源接口，接口上盖有防护胶盖。当发动机运转时，该接口可以提供最大功率为10瓦(10W)的电源输出。使用该电源接口时，应先检查使用电器的额定电压及最大功率是否符合额定电压为5伏、最大功率为10瓦的要求。

危险：

- 使用电源接口时，如果电器插头与本接口的规格不同，或不能牢固固定用电电器，可能会导致接口损坏、用电电器脱落等问题。驾驶前应确保用电电器处于安全、牢固、接线稳定的状态。

危险：

- 当下雨或高湿度天气时，请勿使用电源接口，否则用电电器和整车线路会短路。

危险:

●如果插入电源接口的电器插头或线束太长，会与车把发生干涉，影响安全驾驶或影响车辆的移动，并会使车辆失去平衡而引发意外。插入插头后，左右转动车把，检查插头或线束不能与车把发生干涉。

警告:

用电器的额定电压应为5伏、最大功率应为10瓦，不符合的用电器会损坏车辆。如果用电电器的功率超过10瓦或额定电压不是5伏，会严重损坏整车的电器系统和用电器。

警告:

不使用电源接口时，请注意盖好胶盖，以免雨水、灰尘等进入接口，腐蚀或堵塞接口，造成电源接口损坏或整车电器系统损坏等问题。

注意:

发动机不运转时，该接口没有电源输出。

注意:

不要使用高压水直接冲洗防护胶盖。

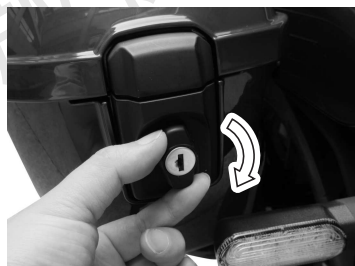
边箱 (仅HJ300-3A车型配置)**打开:**

1. 插入钥匙，逆时针旋转钥匙。
2. 顺时针转动手柄。

关闭:

1. 盖上边箱的盖子，直到锁舌扣入锁

- 定的位置。
 2. 顺时针转动钥匙。
 每个边箱最大载重：
 3公斤

危险：

●如果左侧边箱的载重与右侧的不同，车辆会不稳定，会引发意外。每个边箱的载重都不能超过最大的载重，确定两侧载重相等，载重平衡。

警告：

勿在边箱内存放贵重物品。

警告：

驾驶摩托车之前，务必锁紧边箱盖。

注意：

衣物放入防水的袋子，然后再放入边箱中。避免雨水或洗车时弄湿衣物。

边箱拆装

拆卸：

1. 打开边箱盖。



2. 取出垫子。

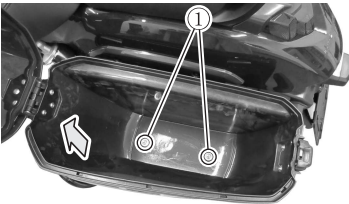

3. 拆下螺栓①。

4. 向上拆下边箱。

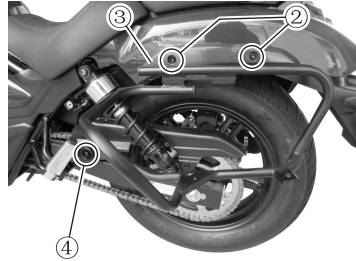

5. 拆下螺钉②，拆下侧盖③。

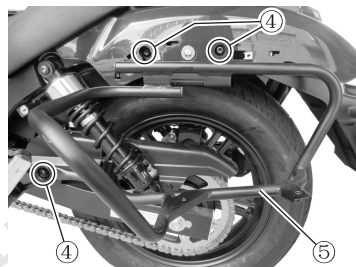

6. 拆下螺栓④，拆下边箱架⑤。

安装：

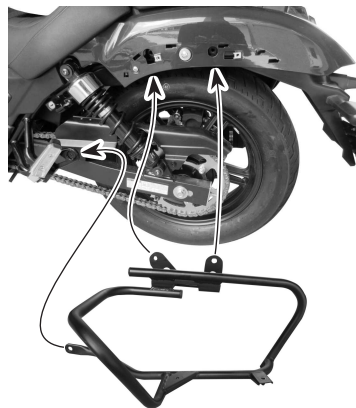

按相反的顺序装回边箱。

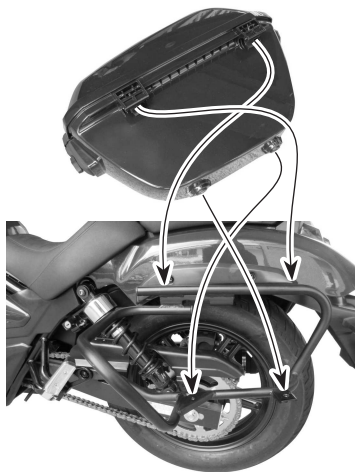

注意：

安装边箱时，边箱的卡钩卡住边箱架，将边箱固定牢固。

危险：

●安装上边箱后，不仅影响车辆的操纵性，而且车辆很容易受侧风的影响。注意风力的大小和方向，要谨慎行驶。

危险：

●边箱安装不正确，会使边箱掉落，会引发意外。行驶前确定边箱固定牢固可靠。

燃油、机油和冷却液使用须知

燃油.....	43
机油.....	43
发动机冷却液.....	44

豪爵控股版权所有

燃油、机油和冷却液 使用须知

燃油

适用燃油：91号以上车用无铅汽油，乙醇汽油E10。无铅汽油可延长火花塞和消声器的使用寿命。

注意：

如果发动机突然出现加速无力或动力不足的情况，可能是使用的燃油导致的。更换不同加油站加油。如果这种情况毫无改变，请联系本公司经销维修单位。

注意：

如果根据经验判断有敲击声，可用辛烷等级更高的汽油或者使用其它油品销售商的汽油。因为不同品牌之间有差异。

警告：

溅出的燃油会损坏摩托车的油漆表面。加燃油时注意不要溅出燃油。立即擦干净溅出的燃油。

警告：

不要使用含铅的汽油。非无铅汽油会损坏触媒。

警告：

非无铅汽油和劣质燃油会损坏电喷系统零部件，会缩短火花塞和消声器内触媒的使用寿命。不洁净的燃油会堵塞油路，导致发动机工作异常，千万不要使用。

机油

使用优质四冲程发动机机油能延长发动机寿命。请选用JASO MA牌号的机油。推荐使用“豪爵摩托车四冲程发动机油”（JASO MA/API SL级或更高级别，粘度为SAE 10W-40的机油），各特许经销维修单位均有销售。或根据当地的气候情况按下表选购适当的代替品。

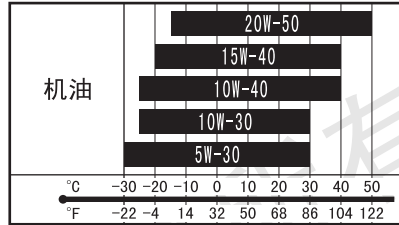

警告：

劣质机油会损坏电喷系统零部件，会缩短火花塞、消声器内部触媒和离合器的使用寿命。

注意：

请妥善处理废弃的发动机油，不要对环境造成污染。我们建议您将废油装入密封的容器内送到当地的回收中心。不要将其倒入垃圾箱或者直接倾泻到地面上。

机油节能标记

不推荐您使用“节能”或“资源节约”型的机油。有些API SL级、SM级或SN级的机油有“节能(ENERGY CONSERVING)”或“资源节约(RESOURCE CONSERVING)”的圆形标记。这些机油影响发动机的寿命和离合器的性能。

API SL、SM或SN级



推荐

API SL或SM级



不推荐

API SN级



不推荐

发动机冷却液

使用适用于铝散热器的，由防冻液和蒸馏水按 50:50 混合的冷却液。只要气温没有到冷却液的冰点以下，冷却液就可以使用。添加或更换冷却液时，请使用以乙二醇为基础，并适用于铝散热器的冷却液。

危险：

●吞入或吸入了发动机的冷却液是有害的或致命的。不要饮用防冻液或冷却液。如果吞入，不要催吐；立即联系中毒控制中心或医院。避免吸入冷却液的雾气或热蒸汽；如果吸入，请立即到通风的、有新鲜空气的环境中。如果冷却液进入眼睛，用清水冲洗，并找医生诊治。工作后彻底洗干净手。不要让小孩和宠物接触冷却液。

警告：

溅出的冷却液会损坏摩托车的油漆表面。添加冷却液时注意不要溅出冷却液。如果溅出，立即将溅出的冷却液擦干净。

发动机冷却

发动机冷却液具有防锈、润滑和防冻功能，因此要一直使用，即使环境温度没有降到冰点以下的地区也要使用。

冷却液用的蒸馏水

只能使用蒸馏水。其它水会腐蚀、阻塞铝散热器。

防冻液

防冻液可以抑制生锈并润滑冷却液泵。

注意：

使用防冻液请参考防冻液产品的使用说明。

冷却液使用量

冷却液量(总量)为：1480毫升

50%	蒸馏水	740毫升
	防冻液	740毫升

注意：

50%的混合溶液能保证冷却系统在气温-31摄氏度以上不会冻结。如果摩托车在气温低于-31摄氏度环境下使用，防冻液混合比例可以提高到55%(-40摄氏度)或60%(-55摄氏度)。混合比例不可超过60%。

新车的磨合

推荐的最大发动机转速.....	47
发动机的挡位和转速.....	47
新轮胎的磨合.....	47
避免在固定低速下运转.....	47
例行第一次检修.....	47

豪爵控股版权所有

新车的磨合

正确的新车磨合能延长摩托车的使用寿命，同时也能充分发挥新摩托车的性能。下面列出磨合的正确方法。

推荐的最大发动机转速

下面表格推荐了在磨合期间最大的发动机转速。

最初 800公里	每分钟 5000转以下
直到1600公里	每分钟 7500转以下
超过1600公里	每分钟10500转以下

发动机的挡位和转速

发动机的挡位和转速要时常变化，不要在某一挡位和转速持续运转。在磨合期间，可适当加大油门，使其完全磨合。

新轮胎的磨合

像发动机的磨合一样，新轮胎需要正确的磨合才能保证优良性能。在使用新轮胎的最初160公里内，逐渐增加转弯的倾斜角度来磨合轮胎的接地表面以达到最佳性能。在使用新轮胎的最初160公里内避免急加速、急转弯和紧急制动。

危险：

- 如果轮胎磨合不佳，会造成轮胎打滑，失去控制。更换新轮胎后，驾驶要格外小心。按照本节内容正确磨合轮胎，在使用新轮胎的最初160公里，避免急加速、急转弯和紧急制动。

避免在固定低速下运转

发动机在固定低速(轻负荷)下运转时，将使零件加剧磨损而配合不良。只要不超过推荐使用的油门开度(即：不超过3/4油门开度)，可在各种转速下使发动机加速。但起初的1600公里期间内，不可超过3/4油门开度。

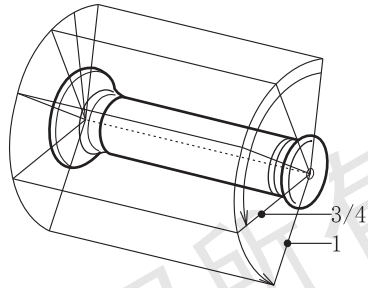

例行第一次检修

初始1000公里时的检修是重要的工作。在此期间，所有发动机零部件都已磨合。因此这次检修，应把各零部件重新调整，拧紧所有紧固件，更换被部件磨屑污染的机油。认真进行首次1000公里检修，将保证您的摩托车发挥优良性能并延长其使用寿命。

注意：

按照本使用说明书中检查和维护保养一节内容执行1000公里检修。请特别注意该节的危险和警告内容。

驾驶前的检查

驾驶前的检查..... 49

豪爵控股版权所有

驾驶前的检查

危险:

●如果驾驶前没有很好地检查摩托车，而且没有正确维护保养，将增加发生意外的几率和摩托车损坏的几率。每次使用摩托车前总是检查摩托车，确定它可以安全运行。参考本使用说明书检查和维护保养的章节内容。

危险:

●如果摩托车使用了不恰当的轮胎，或者操作摩托车不正确，或者轮胎气压不正确，您会失去对摩托车的控制。一定要使用本使用说明书中规定尺寸和规定规格的轮胎。总是按照检查和维护章节的要求保持适当的轮胎气压。

驾驶前务必细心检查以下各项。绝不可忽视这些检查的重要性。在驾驶前需完成全部的检查及必要的维修。

危险:

●在发动机运行时做检查比较危险。如果您的手或衣服被摩托车运动部件卷入，将对您造成严重的伤害。除了检查灯光、发动机熄火开关和油门要运行发动机外，执行其它检查时要关闭发动机。

检查内容	检查重点
转向系统	<ul style="list-style-type: none"> 转向灵活 运动无阻滞 没有窜动与松动
油门 (77页)	<ul style="list-style-type: none"> 油门拉索间隙正确 操作平顺，回油门顺畅
离合器 (76页)	<ul style="list-style-type: none"> 手柄自由行程正确 手柄操作平顺

检查内容	检查重点
制动器 (29页， 33页， 83页)	<ul style="list-style-type: none"> 制动手柄和制动踏板操作正常 制动液在制动液缸的“LOWER”（低位）线以上 没有制动不灵的“海绵”感 没有拖曳（拖刹）现象 没有漏制动液现象 制动盘/片磨损不可超出限定范围
减震器 (38页)	运动平稳、灵活
燃油 (23页)	足够行驶计划路程的油量
传动链条 (81页)	<ul style="list-style-type: none"> 松弛度正确 定期清洁、适当润滑 无过度磨损、无损坏
轮胎 (87页)	<ul style="list-style-type: none"> 气压正确 适当的胎纹深度 没有裂痕或伤口
发动机机油 (72页)	油位正确
冷却系统	<ul style="list-style-type: none"> 冷却液液面位置正确 冷却液无泄漏
灯光 (20页， 21页， 28页)	前照灯、尾灯/制动灯、仪表照明灯、转向灯、前位置灯、后牌照灯可正常点亮
指示灯 (20页， 21页， 28页)	远光指示灯、空挡指示灯、转向指示灯可正常点亮。故障指示器、机油压力指示灯、冷却液温度指示灯、发动机转速指示灯无闪烁、无常亮
喇叭 (28页)	功能正常
制动开关 (94页)	功能正常

检查内容	检查重点
发动机熄火开关 (29页)	功能正常
侧停车架/点火互锁系统 (90页)	功能正常

驾驶的要领

发动机的起动.....	52
行车.....	54
使用变速装置.....	55
坡路行驶.....	55
制动和停车.....	56

豪爵控股版权所有

驾驶的要领

危险:

- 如您初次驾驶这种车型，我们建议您最好找一条非公共的道路练习，直到您熟悉此车的控制方法和操纵方法。

危险:

- 单手驾驶是最危险的，应双手牢牢握紧车把，双脚放在脚踏上行驶。不论任何情况，不可双手放开车把行驶。

危险:

- 在要转弯之前把速度减低到安全车速。

危险:

- 路面潮湿光滑，轮胎摩擦力小，制动能力和转弯能力自然降低，因此必须提前减速。

危险:

- 横风通常最容易发生在隧道出口、山谷或是大型车辆由后面超车时。您必须小心镇定，减速行驶。

危险:

- 遵守交通规则和限制速度。

发动机的起动

起动发动机前，确认：

- 变速器在空挡位置。
- 发动机熄火开关在“Q”位置。
- 发动机点火开关放在“Q”位置。

危险:

- 养成习惯，在起动时把挡位挂在空挡，油门回到底，握紧离合器手柄后再起动。避免万一出错，起动时向前冲出。

注意:

车辆的点火电路和起动电路有互锁系统。只有在如下情况下，发动机才能起动：

- 变速器在空挡位置，或
- 变速器不在空挡位置，同时完全收起侧停车架，并且握紧离合器手柄。

注意:

摩托车翻倒时，发动机停止工作。将点火开关关闭，扶正摩托车，重新打开点火开关，并重新起动发动机。

警告:

如果空挡指示灯和挡位指示显示有问题，起动发动机可能会严重损坏发动机。起动发动机前，确认下面的内容：

- 当空挡指示灯点亮时，挡位指示应显示“0”（空挡）。
- 当空挡指示灯熄灭时，挡位指示应显示“1”或“2”或“3”或“4”或“5”或“6”。
- 如果空挡指示灯和挡位指示不能正常工作，请联系本公司经销维修单位检查车辆。

当发动机在冷机状态时

1. 收起侧停车架。
2. 油门控制手把处于怠速位置（关闭油门）。
3. 按电起动按钮起动。

当发动机在冷机状态难启动时

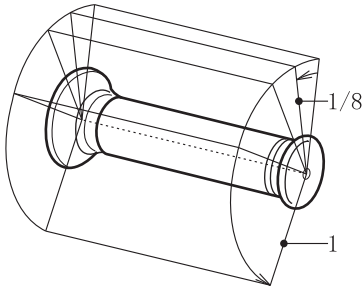

1. 收起侧停车架。
2. 转开油门1/8开度，同时按电启动按钮 Ⓢ 启动。

当发动机在热机状态时

1. 收起侧停车架。
2. 油门控制手柄处于怠速位置(关闭油门)。
3. 按电启动按钮 Ⓢ 启动。

当发动机在热机状态难启动时

1. 收起侧停车架。
2. 转开油门1/8开度，同时按电启动按钮 Ⓢ 启动。

危险：

- 不可在通风不良的地方或没有通风设备的室内启动发动机。因为发动机排出的废气有毒。在无人看守的情况下，不可使发动机处于运转状态。

警告：

缺少燃油、机油时，不要启动摩托车。

警告：

启动发动机后，机油压力指示灯点亮时，操作油门或驾驶车辆对发动机有害。操作油门或驾驶车辆前确定机油压力指示灯熄灭。

警告：

不行驶时，发动机转速不可太高、空转时间不可太久，空转太久易使发动机过热而损坏内部机件，并会导致排气管及消声器变色。

警告：

连续使用电启动，每次启动时间不可超过5秒钟。每两次启动间隔时间约需10秒。因大量放电会使启动电路和启动电机异常发热。试着启动几次，仍然不能启动发动机时，应到经销维修单位进行检修。

行车

收起停车架，握紧离合器手柄，踩下换挡杆挂上1挡。向加速方向慢慢转动油门控制手把，同时轻轻放开离合器手柄，离合器接合，摩托车开始起步。为了换到高挡位，逐渐加速，然后收油门，握紧离合器手柄，前挑换挡杆，换到高挡位，松开离合器手柄，逐渐打开油门加速。按照这种方式可变换到最高挡位。

危险：

- 在车辆起步之前，要确保侧停车架处于上极限位置，绝不可停在其它位置。

危险：

- 行驶前必须戴头盔、防护眼镜，必须穿醒目的服装。

危险：

- 不要在喝酒或吃药以后驾驶摩托车。

危险：

- 在路面很滑或者视野不良时，必须减速行驶。

危险：

- 超速行驶，车辆容易失控，容易发生意外。行车的速度应遵守国家规定。要根据地形、能见度、驾驶环境条件，选择合适的车速。一定要在自己的熟练范围内驾驶车辆，了解自己的技能限度，不要勉强。绝对不要超速。

危险：

- 单手驾驶是最危险的，应双手牢牢握紧车把，双脚放在脚踏上行驶。不论任何情况，不可双手放开车把行驶。

危险：

- 横风通常最容易发生在隧道出口、山谷或是大型车辆由后面超车时。您必须小心镇定，减速行驶。

危险：

- 安装上尾箱或边箱后，不仅影响车辆的操纵性，而且车辆很容易受侧风的影响。注意风力的大小和方向，要谨慎行驶。

警告：

如果摩托车起步时没有使用变速器的一挡，会损坏发动机。必须使用一挡起步。

警告：

摩托车起步时，必须轻加油门缓慢放离合手柄，禁止大油门高转速快放离合手柄起步，否则易损坏离合器。

注意：

本摩托车配置了侧停车架/点火互锁系统。当支起侧停车架时，将挡位从空挡变到其它挡位，发动机将停止运行。

使用变速装置

变速装置能使发动机在正常的转速范围内平稳地运转。变速比是适应发动机特性而精心选定的。驾驶人员应当根据行驶条件选择最合适的挡位，千万不可使用低挡高速行驶。任何时候，不要用半离合的方法来控制车速。在换低挡位以前，降低车速或提高发动机的转速。在挂入高挡位之前，提高车速或降低发动机的转速。

危险：

●当发动机转速很高时降低挡位，会导致后轮刹车，并且由于制动增加而失去了动力，会引发意外。或者，因强制发动机在低挡位超速，而损坏发动机。降低挡位前要减速。

危险：

●正在过弯时，只降低挡位会导致后轮刹车，会失去对摩托车的控制。在进入弯道前降低车速并降低挡位。

警告：

任何挡位都不可使发动机转速过高，任何挡位禁止半离合使用，任何挡位禁止滑行。否则，易损坏发动机内部机件。禁止高速低挡行驶。

警告：

不要强制换挡，强制换挡会损坏变速系统。

坡路行驶

- 爬行陡坡时，摩托车会出现动力不足的减速现象。应把挡位换低，让发动机能在正常功率范围内运转。这时换挡应该迅速，以免摩托车减速过多。
- 下坡时可利用发动机阻力来协助制动，只要降低挡位即可。如果连续使用制动器制动，制动器会过热，降低制动能力。
- 切记！别让发动机转速过高，否则，易损坏发动机内部机件。

警告：

下坡时不可关闭点火开关或发动机熄火开关滑行。否则，将降低消声器内触媒的寿命。

警告：

不得超过本车辆规定的最大爬坡角度（详见后页规格表）坡度路段进行驾驶。

无论何种情况下，当车辆无法完成爬坡时，切勿强行驾驶（特别是半离合拖行或半离合大油门重新起步），否则会造成离合器等发动机内部机件损坏。

禁止高挡位爬陡坡或长坡，否则易因动力不足造成离合器打滑、磨损、烧蚀故障。

制动和停车

防抱死制动系统 (ABS)

本车配置了防抱死制动系统 (ABS)，当紧急制动时或直线行驶在易滑路面打滑时，系统防止车轮制动时抱死。

无论何时，车轮一旦接近抱死，防抱死制动系统就会工作。防抱死制动系统工作时，可以感觉到制动手柄或制动踏板轻微的搏动。

虽然防抱死制动系统可以防止车轮抱死，但在曲线行驶时，您仍要认真谨慎操作制动系统。无论是否配置了防抱死制动系统，转弯时紧急制动都会使车轮打滑，失去控制。即使配置防抱死制动系统，也不要冒险。防抱死制动系统不能应对判断失误，也不能应对错误的制动方法，也不能应对路况差或天气差时没有减速的情况。

您必须谨慎行车。

某些路况下，与配置防抱死制动系统的车辆相比，一些驾驶者可以使用普通制动系统稍微缩短一点制动距离。

注意：

某些情况下，与没有防抱死制动系统的车辆相比，配置防抱死制动系统的车辆需要更长的制动距离停车，如松软或不平的路面。

危险：

- 经验不足的驾驶者往往只使用前制动，这导致制动距离延长，造成追尾。只使用前制动或后制动会导致打滑和失控。必须同时均衡地制动。

危险：

- 无论是否配置防抱死制动系统，转弯时制动都会引发意外。转弯时紧急制动会发生侧滑，防抱死制动系统不能控制侧滑。侧滑会使车辆失去控制。在开始转弯前的直线路段充分减速，不要在转弯时制动。

危险：

- 错误地使用防抱死制动系统会引发意外。防抱死制动系统不能应对恶劣路况、判断失误。谨记防抱死制动系统不能应对判断失误，也不能应对错误的制动方法。以及路况差或天气差时没有减速。保持良好的判断力，要安全行车，不要高速行驶。

防抱死制动系统如何工作

防抱死制动系统使用电子系统控制制动压力，监测车轮的转速。如果系统监测到制动的车轮突然降速，表示车轮打滑，系统将减小制动力，防止车轮抱死。防抱死制动系统是自动工作的，该系统不需要使用特殊的制动方法。同时使用前后制动器制动，根据需要施加制动力，不要只使用其中一个制动器制动。防抱死制动系统工作时，制动手柄或制动踏板会有搏动，这是正常现象。

使用规格错误的轮胎会影响车速，会扰乱防抱死制动系统。

防抱死制动系统在车速低于每小时8公里时不工作，没有电池供电时防抱死制动系统也不工作。

制动和停车

1. 把油门控制手把向前转动，使油门完全回位。
2. 同时使用前后制动器制动。
3. 待车速足够低后，换入低挡位，降低车速。

4. 握紧离合器手柄(使离合器断开),把挡位变成空挡再慢慢松开离合器手柄,将车辆完全停稳。挂入空挡后仪表上空挡指示灯点亮。
5. 将摩托车停在坚实、平坦的地面上可以防止翻车。

注意:

如果摩托车要用侧停车架在缓坡路面停车,应把挡位挂入1挡位,尽量使车头向上坡的一面,以免因侧停车架转动而翻车。但再启动时一定要把挡挂回空挡位置。

6. 点火开关转到“”(关)的位置使发动机停止。
7. 锁住转向锁以确保安全。
8. 拔下钥匙。

危险:

- 经验不足的驾驶者往往只使用前制动,这导致制动距离延长,造成追尾。只使用前制动或后制动会导致打滑和失控。必须同时均衡地制动。

危险:

- 转弯时紧急制动,会使车辆失去控制。在转弯前制动,降低车速。

危险:

- 在湿滑路面以及转弯的地方,都要小心轻轻使用制动系统。在不平的路面或光滑路面上的紧急制动,会使摩托车失去控制。

危险:

- 跟随车辆太近会导致追尾。当车速升高时,停车距离相应增加。确保您和前面的车辆保持安全的停车距离。

危险:

- 突然制动或者突然降低挡位会影响行驶稳定性,会导致侧滑和翻车。避免突然制动和突然降低挡位。特别注意,在湿滑路面或路况很差的路面上行驶时,容易翻车。

危险:

- 发动机工作和刚停转不久时,消声器的温度很高,请勿触碰以防烫伤。

警告:

如果使用了其它的防盗锁,像U形锁、制动盘锁、链条锁来防盗,在启动前要取下防盗锁。防止损坏摩托车。

警告:

在缓坡路面上,操作油门控制手柄和离合器手柄(半离合状态)使摩托车停车会损坏发动机的离合器。使用制动器在缓坡路面上停车。

检查与维修

维护保养计划.....	59
工具包.....	61
燃油箱拆卸简要说明.....	61
润滑点.....	65
蓄电池.....	66
空气滤清器.....	68
火花塞.....	70
发动机机油.....	72
机油滤芯.....	74
离合器手柄自由行程.....	76
节气门体.....	77
油门拉索间隙.....	77
怠速.....	78
燃油蒸发污染物控制系统.....	78
冷却液.....	79
燃油管.....	80
传动链条.....	81
制动系统.....	83
轮胎.....	87
侧停车架检查.....	89
侧停车架/点火互锁系统.....	90
照明和信号.....	94
保险丝.....	95
触媒.....	97
诊断接头.....	98

检查与维修

维护保养计划

下表所示为每次定期维护保养时应做的检查，其间隔周期应以使用时间或行驶公里数先达到者为准。每次检查都应按照下表中的项目进行。

如您的车曾在恶劣条件下使用过，即持续开过大油门或在大风沙里行驶过，那就应该在驾驶后进行特别检修以保持摩托车的可靠性。这时经销维修单位可为您提供进一步的咨询。尤其是转向系统、减震器和车轮都属关键性部件，需要专门的技术和精心的维修。为安全起见，我们建议这项工作最好委托经销维修单位去做。

危险：

- 发动机工作和刚停转不久时，消声器的温度很高，请勿触碰以防烫伤。

危险：

- 不恰当的维修或维修后存在问题会引发意外。为保持您的摩托车在良好的状态，要求本公司经销维修单位完成有 * 标记的项目。参考本节内容，如果您有维修机械的经验，您可以维护保养没有标记的项目，如果您不能确定如何处理这些工作，让您的经销维修单位完成这些维护保养。

危险：

- 发动机排出的废气包含了一氧化碳，这种危险的气体难以察觉，因为它无色无味。吸入了一氧化碳会导致死亡或严重的伤害。不要在室内、狭小空间、空气不流通的地方起动或运转发动机。

警告：

新车初始1000公里维护保养是必须遵循的项目，这可使您的摩托车始终工作可靠，性能优越。

警告：

注意查看本次的定期维护保养，是否完全遵照本说明书的提示，认真进行。

警告：

初始1000公里维护保养，应按本节所述方法进行。该节中的“危险”与“警告”，应特别注意。

警告：

更换了不合适的零件会导致摩托车加速磨损，并且会缩短摩托车的使用寿命。当为您的摩托车更换零件时，只能使用本公司的原厂配件。

警告：

检查电器系统时，如果点火开关放在“Q”的位置上，当电路短路时，会损坏电器零部件。检查电器系统前，关闭点火开关，避免电路短路。

注意：

维护保养过程中产生的废弃物，如清洗剂、废机油等应妥善处理，不要对环境造成污染。

注意：

维护保养表中规定了最少要做的保养。如果您的摩托车经常在严酷的环境下使用，维护保养应比表中规定的更多，如果您对维护保养周期有疑问，请咨询本公司经销维修单位。

定期维护保养表

检查项目	检查周期	最初1000	每5000	每10000
	公里 月数	最初2	每12	每24
空气滤清器(滤芯)		-	检查	更换
* 消声器的螺栓、螺母		紧固	-	紧固
* 气门间隙(冷态检查) 进0.05~0.10毫米/排0.20~0.25毫米		检查	检查	←
火花塞(70页)		-	检查	更换
发动机机油(72页)		更换	更换	←
机油滤芯(74页)		更换	-	更换
离合器手柄自由行程(76页)		检查	检查	←
* 节气门体(77页)		-	-	检查
油门拉索间隙(77页)		检查	检查	←
* 怠速(78页)		检查	检查	←
* 二次补气系统		-	检查	←
		胶管每4年或每8万公里更换		
* 燃油蒸发污染物控制系统		-	-	检查
* 发动机冷却液(79页)		每8000公里或每24个月更换		
散热器胶管(80页)		-	检查	←
燃油管		-	检查	←
		* 高压油管每10年更换		
传动链条(81页)		检查	检查	←
		每1000公里检查清洗润滑		
* 制动器(83页)		检查	检查	←
制动液软管(84页)		-	检查	←
		* 每4年更换		
制动液(84页)		-	检查	←
		* 每2年更换		
轮胎(87页)		-	检查	←
* 转向机构		检查	-	检查
* 前减震器		-	-	检查
* 后减震器(38页)		-	-	检查
* 车身和发动机安装的螺栓和螺母		紧固	紧固	←
润滑(65页)		* 每1000公里润滑		

注意：

按表中的项目检查时，如有必要，则要进一步进行清洗、润滑、调整或更换等作业。

注意：

在恶劣路况以及大功率工况下长时间行驶，应增加检查频次。

注意：

表格中带有“*”标记的项目，应交经销维修单位处理。

工具包

参照“座垫拆装”内容(第34页)拆下后座垫。



工具包放在后座垫下面。

燃油箱拆卸简要说明

1. 用停车架停好摩托车。参照“座垫拆装”内容(第34页)拆下座垫。然后放出燃油箱中的燃油。

左侧

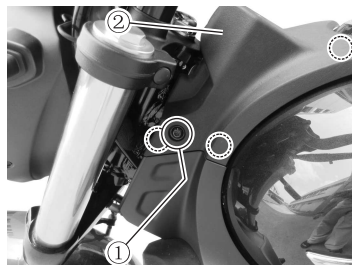

右侧

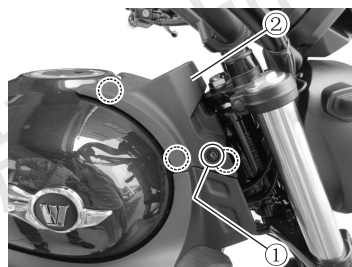

2. 拆下螺栓①，解开扣位，拆下点火开关罩②。

左侧

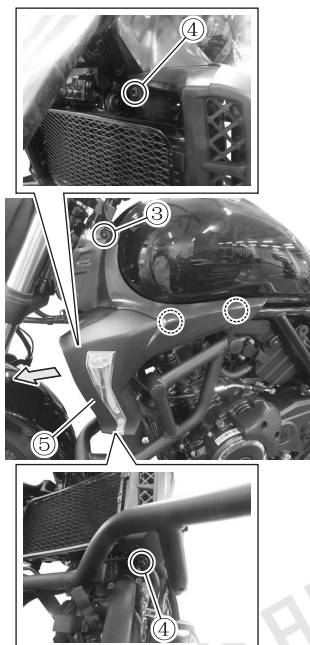

右侧

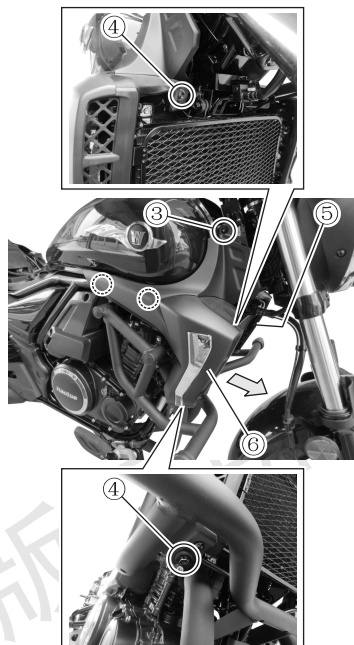

3. 拆下螺栓③和螺栓④ (左右侧都有), 解开扣位, 向前滑动发动机左侧罩⑤和右侧罩⑥, 拆下发动机左侧罩⑤和右侧罩⑥。

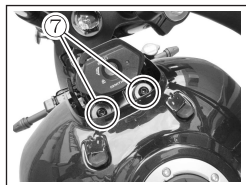

4. 松开螺栓⑦及其垫圈。

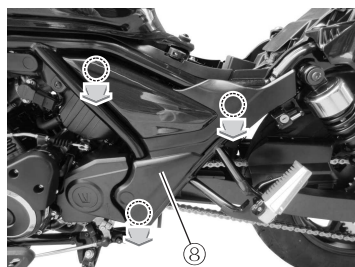

5. 先向外拔脱左侧盖⑧外侧的安装点。

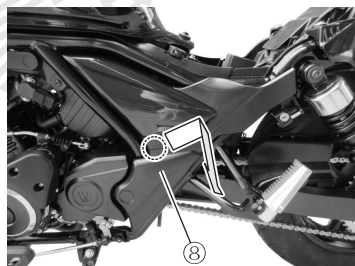

6. 再向后拉脱左侧盖⑧中间的安装点，拆下左侧盖⑧。

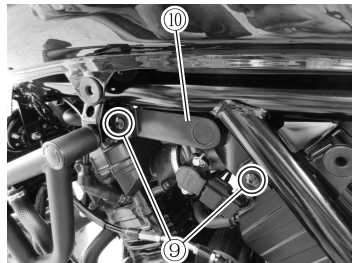

7. 拆下螺钉⑨，拆下燃油泵护罩⑩。

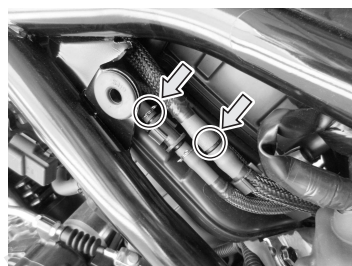

8. 从卡位中取出管子，并从靠前的接头处断开管子。



注意：

为了避免拆卸燃油箱时，丢失管子上的卡箍，必须拆下卡箍。



9. 拆下螺栓⑦及其垫圈。
10. 拆卸燃油箱时，用布保护燃油箱周围的零件，避免划伤。

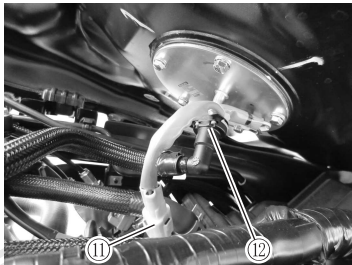

11. 抬起燃油箱的尾部，拔下接插件⑪和管子⑫。

注意：

拔下燃油管时，不要溅出燃油管中的燃油。

12. 拆下燃油箱。

注意：

- 拆卸燃油箱有困难，建议两个人协作拆卸燃油箱。
- 不要硬拽燃油箱，不要大力弯曲燃油管，防止燃油管折叠。
- 拆开燃油管或放置燃油箱时，小心不要损坏燃油管的末端。

危险：

- 燃油从油管溢出可能会引发火灾。拔下燃油管前，关闭发动机。远离火源、火花和热源。禁止吸烟。将燃油收集到容器中并妥善处理。

燃油箱安装

按照相反的顺序安装燃油箱。

- 燃油箱固定牢固。
- 管子连接正确。
- 安装燃油管时，防止异物进入燃油管。

注意：

安装燃油箱前，检查燃油箱漏水管和通气管没有弯曲打折。



注意：

整理管路可从燃油箱左下方入手。

润滑点

为了安全驾驶，要保持工作部件良好的润滑，这能保持操作顺畅，并延长使用寿命。在恶劣的条件下使用后，在车辆被雨淋后，在洗车后，都应进行润滑。润滑点如下。

警告：

润滑开关会损坏开关。不要用润滑脂或润滑油润滑开关。

警告：

避免将润滑油溅到制动器或轮胎上。避免使用过量的润滑油，以免飞溅到衣服和摩托车上。确保没有润滑油溅到制动器或轮胎上。污染后的制动盘、制动片，其制动性能会大大降低，可能会引发意外。

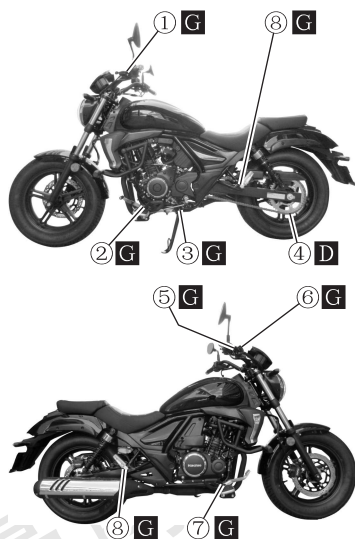

D ... 链条油

G ... 油脂

- ① ... 离合器手柄轴和离合器拉索端
- ② ... 变挡踏板轴和脚踏轴
- ③ ... 侧停车架轴和弹簧钩
- ④ ... 传动链条
- ⑤ ... 制动液缸活塞端面
- ⑥ ... 制动手柄轴
- ⑦ ... 制动踏板轴和脚踏轴
- ⑧ ... 后脚踏轴

蓄电池

该蓄电池是全密封型蓄电池，不需要特别的维护。但要定期检查充电情况。

注意：

- 对全密封型蓄电池充电，要使用适用于全密封型蓄电池的充电器充电。
- 为蓄电池充电，请联系本公司经销维修单位。

危险：

- 蓄电池接线柱、端子和相关的部件包含了铅或铅化物。如果铅或铅的化合物进入了血液系统会伤害您的健康。处理过任何含有铅的零件后洗手。

危险：

- 蓄电池中的硫酸会伤害眼睛、灼伤皮肤。当在蓄电池附近工作时，使用合适的眼睛防护装置和手套。一旦受到硫酸的伤害，用大量清水冲洗，并立刻就医。不要让小孩接触蓄电池。

危险：

- 蓄电池会产生可燃的氢气，如果遇到热源或火花会爆炸。让蓄电池远离热源或火花。在蓄电池附近工作时，禁止吸烟。

危险：

- 用干布擦拭蓄电池，会引发静电火花，会引发火灾。用湿布擦拭蓄电池，避免静电产生。

注意：

请妥善处理废弃的蓄电池，不要对环境造成污染。我们建议您将废蓄电池送到当地的回收中心。不要将其丢弃在垃圾箱里或者直接丢弃在地面上。

注意：

蓄电池要定期检查，如果电压低

于12.4伏，建议给蓄电池充电。

注意：

蓄电池过充电会缩短蓄电池的寿命。不要让蓄电池过充电。

拆卸蓄电池

拆卸蓄电池需按如下步骤：

- 用停车架停好摩托车。
- 参考“座垫拆装”内容(第34页)拆下座垫。

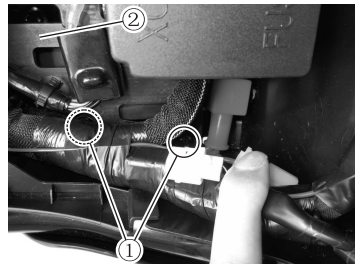
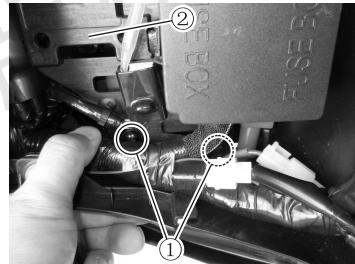
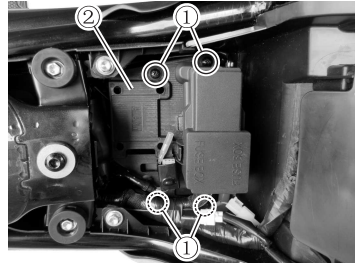

- 拆下螺钉①。
- 移开盖子②。

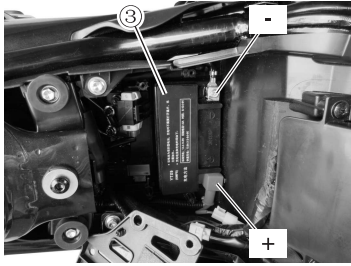

5. 拆下蓄电池负极端子(-)。
6. 拨开保护帽, 拆下蓄电池正极端子(+)
7. 拆出蓄电池③。

安装蓄电池:

1. 安装蓄电池按相反的顺序安装即可。
2. 正确连接蓄电池的端子。

危险:

● 蓄电池包含了有毒的物质, 有硫酸和铅。会对人造成伤害, 污染环境。使用过的蓄电池必须按照当地的法律规定处置或回收。不能像普通的生活垃圾一样丢弃。拆卸蓄电池时不要损坏蓄电池。如果硫酸泄漏会对人造成伤害。

警告:

在连接蓄电池时, 先安装红线接正极, 后安装黑线接负极。接反会损坏电器零件。

注意:

更换蓄电池时选择同样型号的MF型蓄电池。

注意:

如果蓄电池长时间不使用, 应每个月充电一次。

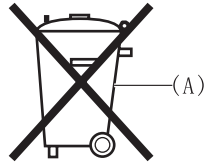

Pb (B)

蓄电池上的符号(A)表示使用过的蓄电池应与普通的生活垃圾分开回收。

化学符号“Pb”(B)表示蓄电池含铅量大于0.004%。

使用过的蓄电池应被正确地处理或回收, 否则, 会对环境和人的健康造成负面影响。材料循环使用可保护自然资源。关于正确处理和回收使用过的蓄电池事宜请咨询当地经销维修单位。

空气滤清器

空气滤清器位于燃油箱的下面。

如果空气滤清器被灰尘堵塞，会使进气阻力增加，输出功率下降，油耗上升。如果在多尘、潮湿或泥泞的条件下驾驶，应增加空气滤清器滤芯清理或更换的频次。按以下步骤检查清理空气滤清器。

警告：

如果在多尘、潮湿或泥泞的条件下驾驶，应加大检查或更换滤芯的频次。

警告：

没有安装空气滤清器的情况下运行发动机很危险。没有空气滤清器内部滤芯的阻挡，发动机的火焰会从发动机反喷到空气滤清器进气腔。污物会进入发动机内部，对发动机造成伤害。没有空气滤清器滤芯时，不可运行发动机。

注意：

如果摩托车经常在污浊、潮湿、泥泞的环境中使用而没有经常检查，会损坏摩托车。在这种情况下，空气滤清器会堵塞，会损坏发动机。在严酷的环境中行驶后，一定要检查空气滤清器。必要时清理或更换滤芯。如果水进入空气滤清器，需要立即清理。

1. 用停车架停好摩托车。
2. 参考“燃油箱拆卸简要说明”内容（第61页）拆下燃油箱。

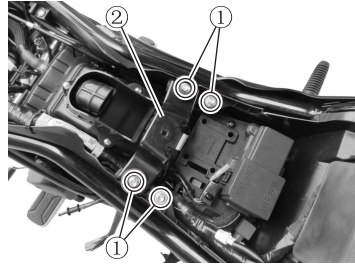

3. 拆下螺栓①及其垫圈，拆下燃油箱支架组件②。

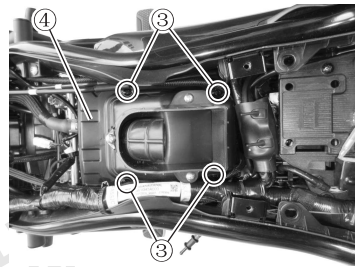

4. 拆下螺钉③，再拆下空气滤清器盖④。

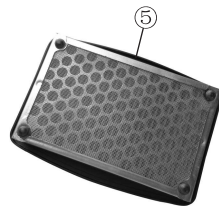
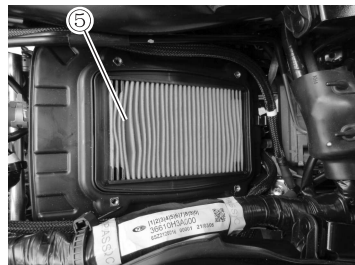

5. 拆下空气滤清器的滤芯⑤。
6. 滤芯为含油纸制滤芯，禁止清洗，禁止使用压缩空气吹，禁止向泼

芯上加任何油。若出现滤芯滤纸较脏、破损、发动机启动不良或动力不足的情况，更换滤芯。

警告：

破裂的空气滤清器会使污物进入发动机，会损坏发动机。如果滤芯破裂，更换一个新的滤芯。

- 清除空气滤清器壳体内壁上的灰尘。
- 按相反的步骤安装滤芯。确认滤芯安装位置正确并妥善密封。

警告：

如果空气滤清器的滤芯安装位置不正确，灰尘会绕过滤芯进入发动机，会损坏发动机。确定滤芯安装在正确的位置。

警告：

如果在多尘、潮湿或泥泞的条件下驾驶，需缩短滤芯检查和更换的间隔周期，如发现滤芯堵塞、破损、透灰，发动机明显动力下降，油耗升高等情况则应立即更换滤芯，不可等到维护保养时再处理。不装滤芯而起动发动机，会增加发动机的磨损。需经常注意检查滤芯的状况，这一单纯组件，往往影响发动机寿命。

注意：

冲洗摩托车时，不要让水进入空气滤清器内部。

- 重新安装好燃油箱和座垫。

积油管

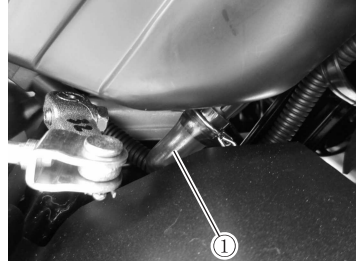

定期维护保养时，拆下积油管①，排出里面的废液。积油管位于空气滤清器左侧。

注意：

空气湿度大时，应适当增加检查频次。

注意：

操作完毕，一定要确认积油管装回原位。

火花塞

拆卸火花塞

拆卸火花塞应按如下步骤：

左侧



右侧



1. 拆下火花塞帽。

左侧

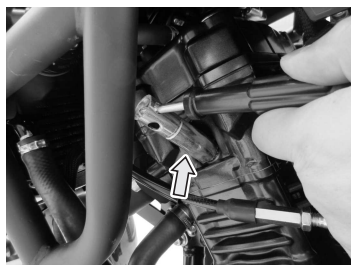

右侧



2. 用火花塞套筒拆下火花塞。

警告：

污物会通过火花塞安装孔进入发动机，会损坏发动机。拆下火花塞后，用干净抹布遮挡火花塞安装孔。

检查火花塞

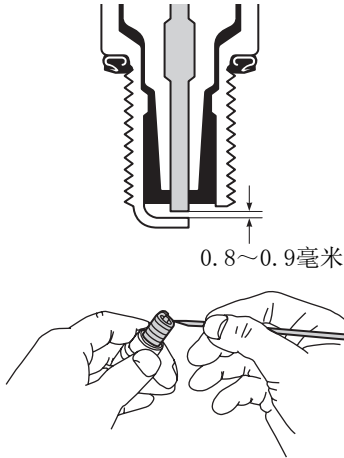

清除火花塞上附着的积碳。用塞尺检查火花塞电极的间隙，将电极的间隙调整到0.8~0.9毫米之间。每10000公里更换一次火花塞。

当清除附着的积碳时，需同时观察火花塞电极处的工作颜色，这颜色说明标准火花塞是否适用。正常的火花塞应当呈现淡棕色。如果火花塞呈湿黑色，改用热型火花塞可能比较合适。若呈现白色而发光，说明在过热的条件下工作。这时应把它换为冷型火花塞。

如果火花塞不是淡棕色，请联系本公司经销维修单位。

更换火花塞

警告：

不适当的火花塞，热值范围不能适应发动机的工作。会造成发动机损坏，这不能索赔。使用下表中列出的火花塞或它们的等效产品。如果您不能确定使用何种火花塞，请咨询本公司经销维修单位。

NGK	注解
CPR7EA-9	如标准火花塞呈湿黑色，需改用这种火花塞
CPR8EA-9	标准火花塞

注意：

本摩托车使用的是电阻型火花塞，可以避免电磁干扰。如果使用了不正确的火花塞，点火系统会发生电磁干扰。只能使用推荐的火花塞。

注意：

如果您需要新火花塞，请联系本公司经销维修单位购买。

警告：

供本型号摩托车使用的标准火花塞是经过精心选择的，能够适应大部分的工作范围。如果火花塞的颜色显示与正常火花塞异样时，请在更换不同热值的火花塞之前，先向经销维修单位咨询，因为选择不恰当的火花塞，将导致发动机的严重损坏。

警告：

选择其它牌号的火花塞，可能产生严重的后果。因此应先向本公司的经销维修单位咨询，再选用其它牌号的火花塞。

安装火花塞

安装火花塞步骤如下：

1. 安装火花塞，用手指旋转装入火花塞，手拧不动后，用火花塞套筒拧紧。

警告：

火花塞安装不正确会损坏发动机。安装火花塞的扭矩过大或使螺纹乱扣，都会损坏发动机缸头。仔细地手工安装火花塞，如果更换了一个新的火花塞，用手拧到有阻力后，再用套筒拧紧1/2圈。如果使用旧火花塞，用手拧到有阻力后，再用套筒拧紧1/8圈。

警告：

污物会通过火花塞安装孔进入发动机，会损坏发动机。拆下火花塞后，用干净抹布遮挡火花塞安装孔。

2. 正确安装火花塞帽。

发动机机油

发动机能否经久耐用，选用优质机油和定期更换新油很重要。每天检查机油的油位和定期换油的工作，是维护保养项目里必须进行的两项重要任务。

检查机油的油位

按照下列步骤检查发动机机油的油位。

1. 用侧停车架将摩托车停在平坦的地面上。
2. 起动发动机并运行3分钟。
3. 发动机熄火并等3分钟。

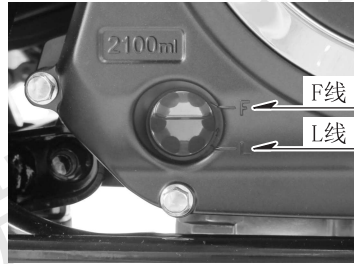

4. 扶正车辆，保持摩托车正常行驶的姿态，通过发动机右侧的机油检查窗口检查发动机机油的油位。油位应在F线和L线之间。

警告：

发动机机油太多或太少时，运行发动机会损坏发动机。将摩托车停在平坦的地面上。通过机油检查窗口检查机油的油位。油位必须在L线以上，并且在F线以下。

发动机机油的更换

在达到每个维护保养周期时，更换发动机的机油。更换机油应在热机的情况下进行，这样旧机油能排出的更彻底。步骤如下：

1. 在户外平坦的地面上，用停车架停好摩托车。



2. 拆下机油加油孔盖①。

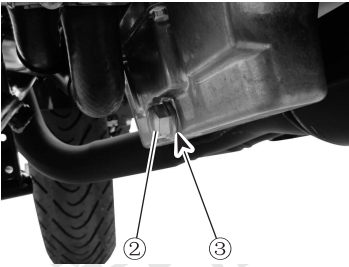

3. 在放油螺栓②下面放置泄油盘。
4. 用工具拆下放油螺栓②及其垫圈③，扶正摩托车，放出旧机油。

危险：

●发动机机油和消声器的排气管会烫伤您。在放旧机油前，等待放油螺栓和排气管冷却。

危险：

●发热的消声器会烫伤您。有时关闭发动机后，消声器仍然很热，会烫伤您。等待消声器冷却，避免烫伤。

危险：

●小孩和宠物若误饮了机油会造成伤害。重申：长期接触机油会患皮肤癌。短期接触机油会刺激皮肤。让小孩和宠物远离机油。更换机油时，为了减少刺激，请穿长袖的衣服和防护手套（例如洗衣服时使用的手套）。如果皮肤接触了机油，用肥皂和水彻底洗干净。清洗沾到机油的衣服和抹布。正确地回收和处理使用过的机油。

警告：

从发动机中放出机油后不要启动运转发动机，否则会因缺少润滑而损坏发动机。机油更换过程中不要使用电起按钮。

注意：

正确地回收和处理使用过的机油。

5. 更换一个新的垫圈③。重新安装放油螺栓②及其垫圈③。用扳手拧紧放油螺栓。
6. 从机油加油孔加入约2100毫升规定规格的新机油（请参照第43页“机油”内容）。

放油螺栓扭矩：23 N·m

注意：

如同时更换机油滤芯时，则需要加入约2400毫升新发动机油。

警告：

如果没有使用规定的发动机油，可能会损坏发动机。

7. 装好机油加油孔盖①。
8. 在户外平坦的地面上，怠速运行发动机3分钟。运行时，检查拆装过的零件处是否渗漏。
9. 发动机熄火，大约3分钟后，在车辆行驶的姿态从机油检查窗口检查

发动机机油的油位。如果机油低于L线，添加新的机油到L线与F线之间。再次检查是否有渗漏。

机油滤芯

在达到每个维护保养周期时，更换发动机的机油滤芯。更换机油滤芯应在放出发动机内机油的情况下进行。步骤如下：

1. 参照“发动机机油的更换”内容(第73页)将发动机内的旧机油彻底放干净。

危险：

- 小孩和宠物若误饮了机油会造成伤害。重申：长期接触机油会患皮肤癌。短期接触机油会刺激皮肤。让小孩和宠物远离机油和使用过的机油滤芯。更换机油时，为了减少刺激，请穿长袖的衣服和防护手套(例如洗衣服时使用的手套)。如果皮肤接触了机油，用肥皂和水彻底洗干净。清洗沾到机油的衣服和抹布。正确地回收和处理使用过的机油和机油滤芯。

注意：

正确地回收和处理使用过的机油和机油滤芯。

注意：

开始工作前，检查气缸外表面和机油滤芯安装面，不要有灰尘、泥巴或异物。

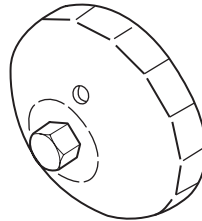

本公司经销维修单位有机油滤芯的专用工具(图号09915-40620)。

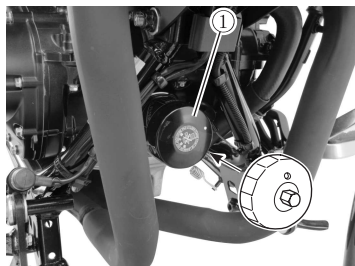

2. 使用“帽型”专用工具或合适尺寸的“皮带型”专用工具逆时针方向旋转拆下机油滤芯①。

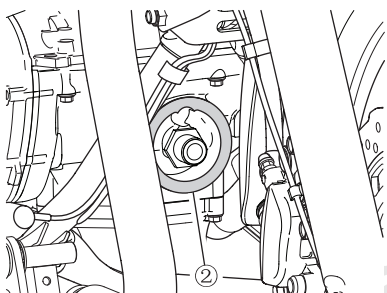

3. 使用抹布将发动机上机油滤芯的安装面②擦干净。

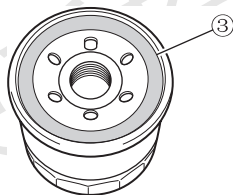

4. 在新机油滤芯的密封圈③上涂一点新机油。
5. 手工旋上新的机油滤芯，直到机油滤芯的密封圈接触到安装面（这时会感觉到一点阻力）。

警告：

更换了错误的机油滤芯或螺纹不对的机油滤芯，会损坏发动机。必须使用本公司的原厂配件。

注意：

正确地安装机油滤芯非常重要，

精确的定位从机油滤芯的密封圈接触安装面时算起。

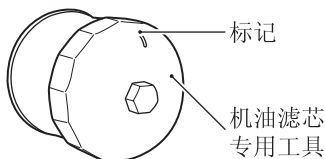

↓
机油滤芯的密封圈接触安装面时应在这个位置

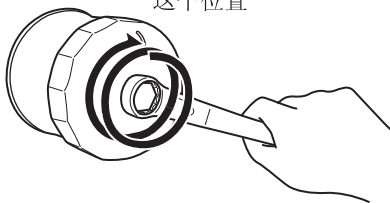

拧紧机油滤芯2圈或按照规定的扭矩拧紧

6. 用帽型专用工具安装时，注意标记的位置，旋转2圈或按照规定的扭矩拧紧机油滤芯。

安装机油滤芯的扭矩： $20 \pm 2 \text{ N} \cdot \text{m}$

7. 参照“发动机机油的更换”部分内容(第73页)，装好放油螺栓及其垫圈，加入新机油。装好机油加油孔盖。运行发动机，检查是否有渗漏。运行发动机后，检查机油的油位。

注意：

如果需要机油滤芯的专用工具，请咨询本公司经销维修单位。

离合器手柄自由行程

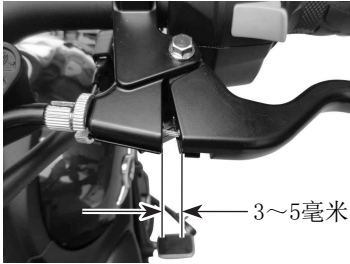

测量离合器手柄自由行程，应测量手柄处的离合器拉索间隙。检查离合器拉索间隙的方法是：沿拉索移开胶套，操纵离合器手柄，在有明显的阻力之前，应有3~5毫米的间隙。如果自由行程不正确，按下面的方法调整。

微调整



1. 移开胶套①。



2. 松开离合器拉索锁紧螺母②。
3. 旋转离合器拉索调整器③，以获得合适的自由行程。
4. 拧紧离合器拉索锁紧螺母②。

5. 重新装好胶套①。

大调整

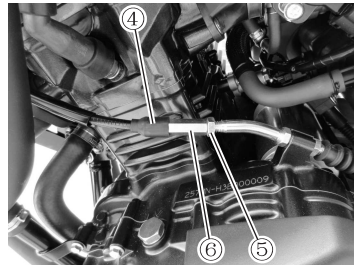

1. 移开胶套④。
2. 松开离合器拉索调节器的锁紧螺母⑤。
3. 旋转离合器拉索调整器⑥，以获得合适的自由行程。
4. 拧紧锁紧螺母⑤。
5. 重新装好胶套④。

警告：

离合器手柄自由行程过小或过大，易造成离合器和变挡机构磨损和故障。

警告：

禁止有意调大离合手柄自由行程，否则易造成分离不清，影响变挡机能和离合器寿命。

车辆使用过程中，摩擦片会有一定程度的磨损，致使自由行程变小，需要及时检查与调整（检查周期详见定期维护保养表），否则会出现离合器打滑并很快异常磨损、烧蚀。

发现离合器自由行程异常（超出3~5毫米范围），或出现离合器打滑、加速无力现象时，即使未到检查调整周期，也要及时调整。

离合器摩擦片过度磨损，自由行程无法调整至要求值、或调整后仍有打滑现象时，要及时更换摩擦片，否则会损坏离合器其它部件。

注意：

离合器的维护和调整应由本公司经销维修单位完成。

节气门体

节气门体上的节气门限位螺钉已经精确设定，禁止调整。检查车辆的怠速是否稳定(在发动机充分预热后，发动机的怠速应在每分钟1300~1500转之间)，如果怠速不稳定，请本公司经销维修单位的专业服务人员来进行检查处理。

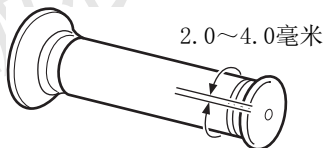
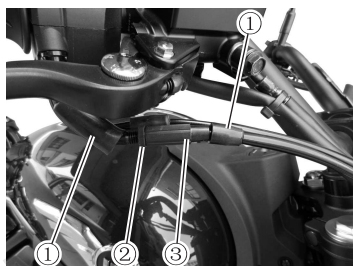
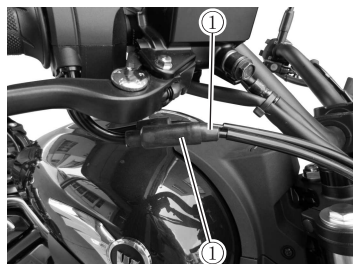
油门拉索间隙**调整油门拉索间隙：**

1. 移开胶套①。
2. 松开锁紧螺母②。
3. 转动调整器③，将油门拉索间隙调整到2.0~4.0毫米之间。
4. 锁紧螺母②。
5. 装好胶套①。

危险：

- 油门拉索的间隙调整完成后，应确保油门手把能自动回位，怠速不会升高。同时，调整后不能出现转动车头时发动机怠速升高的情况。

油门拉索胶套

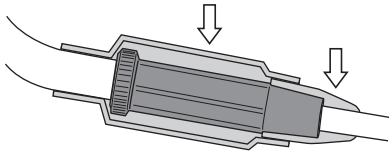

油门拉索上有胶套。检查胶套是否安装正确。洗车时不要让水进入胶套内。胶套脏了，要用湿抹布将胶套擦干净。

怠速

检查发动机的怠速应在热机的情况下进行。发动机的怠速范围应在每分钟1300~1500转之间。

注意：

如果发动机的怠速不在规定的范围内，请让本公司经销维修单位检查摩托车。

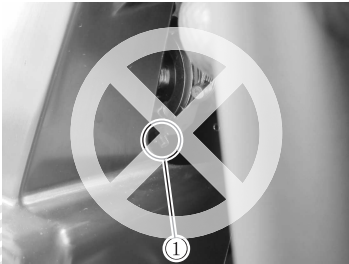

注意：

不要调整油门停止螺钉①，因为这个螺钉已经设定在最佳的位置。

燃油蒸发污染物控制系统

本车配有一套能防止燃油蒸发至大气中的控制系统。应定期(每10000公里或每24个月)进行以下各项检查。

1. 检查每一管路连接是否可靠。
2. 检查每一管路和活性炭罐是否龟裂或损坏，如有损坏请更换。
3. 确认每一管路、倾倒截止阀及活性炭罐是否阻塞，必要时予以疏通或更换。
4. 胶管每4年或每8万公里更换一次，其间隔周期应以使用时间或行驶公里数先达到者为准。

危险：

- 如果燃油蒸发污染物控制系统需要检查维修，一定要把这些工作交给经销维修单位去做。

冷却液

冷却液的液面位置

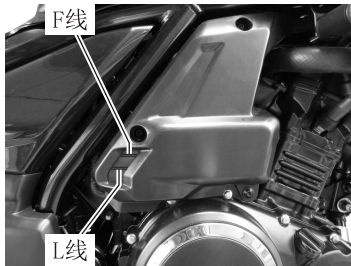

任何时候，冷却液存储罐中的冷却液液面位置应保持在F线和L线之间。经常检查冷却液的液面位置，检查时摩托车应保持在行驶姿态。如果冷却液在L线以下，按下面的方法添加适当的冷却液。

1. 用停车架停好摩托车。

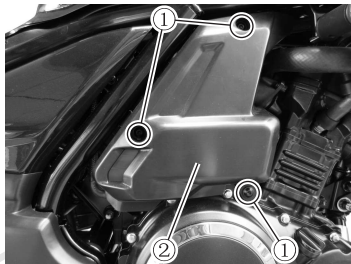

2. 拆下螺钉①，拆下冷却液存储罐的外罩②。

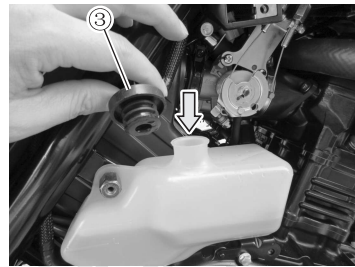

3. 打开冷却液存储罐的盖子③，添加适当的冷却液，直到F线的位置。可参考“冷却液使用须知”一节内容(第44页)。

注意：

在发动机冷机状态时，检查冷却液的液面位置。

注意：

如果冷却液存储罐空了，应立即检查冷却系统，并补充冷却液。

危险：

- 吞入或吸入了发动机的冷却液是有害的或致命的。不要饮用防冻液或冷却液。如果吞入，不要催吐；立即联系中毒控制中心或医院。避免吸入冷却液的雾气或热蒸汽；如果吸入，请立即到通风的、有新鲜空气的环境中。如果冷却液进入眼睛，用清水冲洗，并找医生诊治。工作后彻底洗干净手。不要让小孩和宠物接触冷却液。

注意：

只能用蒸馏水稀释防冻液，以减

少有害的影响。添加规定的冷却液(参见第44页)。

更换冷却液

定期更换冷却液。更换周期参照“定期维护保养表”内容(第60页)。

注意:

当更换冷却液时,需要大约1350毫升的冷却液填充到存储罐和散热器中。

警告:

发动机和散热器热的时候取下散热器的封盖会导致冷却液喷出,可能会烫伤您。必须等发动机和散热器冷却后才能取下散热器的封盖。

散热器软管检查

检查散热器软管是否划破、损坏,检查冷却液是否泄漏。如果有任何问题,让本公司经销维修单位更换新的软管。

燃油管



检查燃油管是否损坏或漏油,如果有问题,必须更换燃油管。

注意:

不要硬将燃油箱抬起。

传动链条

此车型配置特殊材料制成的循环传动链条。不使用开口锁环类型的传动链条。该传动链条有特殊的O形环，O形环中密封了润滑脂。当需要更换传动链条时，请将此工作交给本公司经销维修单位处理。

危险：

- 为确保安全，传动链条的检查和调整，都应该在驾驶之前预先做好。

每天驾驶前检查、调整摩托车的传动链条。按照下面的方法检查维护传动链条。

检查传动链条

当检查传动链条时，请检查有无以下问题：

- 松动的链销
- 损伤的滚柱
- 干涸或生锈的链节
- 转动不灵活的链节
- 过度的磨损
- 链条调整不当

如果发现传动链条有问题或调整不当，请联系本公司经销维修单位进行维修。

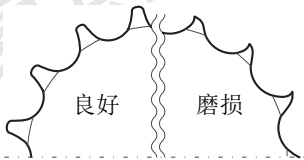

传动链条磨损往往意味着链轮也已经磨损。请检查链轮是否存在以下问题：

- 链轮是否过度磨损
- 轮齿是否折断或损坏
- 链轮固定螺母是否松动

如果发现链轮有上述任何问题，请让本公司经销维修单位处理。

注意：

每逢更换传动链条时，应检查前后两链轮的磨损情况，必要时应同时更换链轮。

危险：

- 更换的传动链条安装不当，或者使用了开口锁环型式的链条是很危险的。没有铆接牢固的传动链条，或者使用开口锁环型式的传动链条，都可能会松脱从而导致意外，或使发动机损坏。不要使用开口锁环型式的传动链条。更换传动链条需要特殊的工具和高品质、非开口锁环型式的传动链条。请让本公司经销维修单位完成此项工作。

传动链条的清洁和润滑

按下述方法定期清洁、润滑传动链条：

1. 从链条上清除污垢和灰尘，注意不要损坏密封圈。
2. 用密封链条清洁剂或水和中性清洁剂清洗链条。

警告：

不正确地清洗链条可能会损坏密封圈和破坏链条。
不要使用挥发性溶剂，例如涂料稀释剂、煤油、汽油。
不要使用高压清洁剂去清洗链条。
不要使用钢丝刷去清洗链条。

3. 使用软刷清洗链条。但即使用软刷，也要注意不要损坏密封圈。
4. 擦去水和中性清洁剂，晾干链条。
5. 使用摩托车密封链条专用的链条油，润滑链条。

警告：

一些链条润滑剂含有会损坏密封圈的溶剂和添加剂，请使用密封链条专用的链条油。

注意：

如果没有密封链条专用的链条油，可使用高粘度齿轮油SAE90代替。

6. 润滑链条的前后链轮。

警告：

避免将润滑油溅到制动器或轮胎上。避免使用过量的润滑油，以免飞溅到衣服和摩托车上。确保没有润滑油溅到制动器或轮胎上。污染后的制动盘、制动片，其制动性能会大大降低，可能会引发意外。

7. 在全面润滑链条后，擦去多余的链条油。

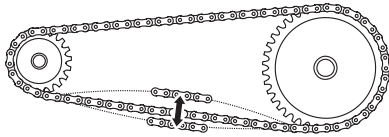
传动链条的调整

20~30毫米

每次使用摩托车前要检查传动链条的松弛度。用停车架停好摩托车。传动链条的松弛度应为20~30毫米。

危险：

● 传动链条松弛度太大，传动链条会脱离链轮，会发生意外或严重损坏发动机。使用摩托车前检查、调整传动链条松弛度。

危险：

● 发热的消声器会烫伤您。有时关闭发动机后，消声器仍然很热，会烫伤您。等待消声器冷却，避免烫伤。

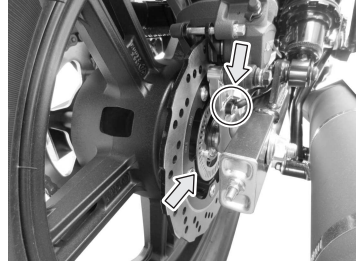
**警告：**

调整传动链条时，不要损坏后轮速度传感器和脉冲环。

按下面的步骤调整传动链条：

左侧

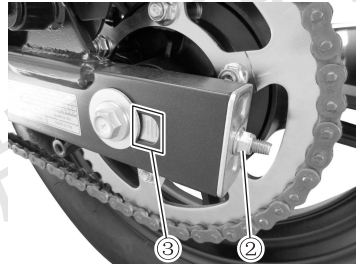

右侧

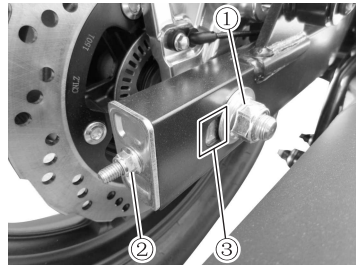

1. 用停车架停好摩托车。
2. 松开轮轴螺母①。
3. 旋转左右调整螺母②，将前后链轮中间位置的传动链条松弛度调整到20~30毫米。
4. 调整的同时，要对齐前后链轮。为了帮助您对齐前后链轮，可对齐后摇架左右两侧孔中的参考标记③。

5. 拧紧轮轴螺母①。
6. 重新检查传动链条松弛度，如果需要，重新调整。
7. 拧紧左右调整螺母②。

后轮轴螺母扭矩：65 N·m

警告：

该车传动链条使用特殊原材料精制而成。更换传动链条一定要选用本公司的原厂配件(无接头链条，DID 520VF 118节)。使用其它的传动链条可能导致早期损坏。

制动系统

本摩托车前轮和后轮都装配了盘式制动器。正确的制动操作对安全驾驶是很重要的。千万记住要定期检查制动系统，而这项检查应交经销维修单位去完成。

危险：

- 制动器是保证骑乘者个人安全极重要的部件，应该经常检查、调整制动器，并定期清理制动钳上的泥沙等，防止阻碍活塞的运动。

危险：

- 如果制动系统需要维修，我们强烈地建议您把这工作交给经销维修单位去做。他们备有齐全的工具和熟练的技术，而且能以安全经济的方法来做这项工作。

危险：

- 没有检查维护摩托车的制动系统，发生意外的几率就会增加。确认每次使用摩托车前都按照驾驶前的检查一节内容检查制动系统。按照定期维护保养表的要求维护制动系统。

按下列项目检查制动系统：

- 检查制动液缸的液面位置。
- 检查前后制动系统是否有泄漏的迹象。
- 检查制动液软管是否泄漏或破裂。
- 操作前后制动器，检查是否灵活有效。
- 检查制动盘、制动片的磨损状况。

警告：

盘式制动系统是采用高压制动。为保证安全，制动液软管和制动液的更换，不可超过本说明书中“检查与维修”一节里的规定。

制动液软管检查

检查制动液软管和软管接头是否破裂、损坏或漏制动液。如果有任何问题，请本公司经销维修单位更换一条新的制动液软管。

制动液

前制动液缸

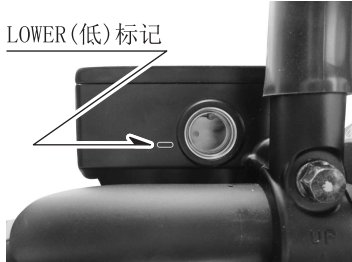

后制动液缸

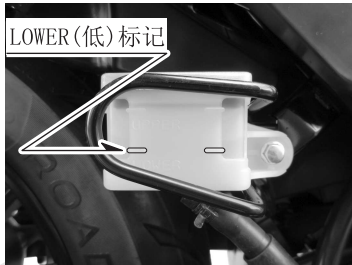

检查前后制动液缸内制动液的液面位置。如果液面在LOWER(低)标记以下，检查制动片的磨损状况和制动液的泄漏情况。

危险：

- 不要用高压水直接冲洗制动液缸。

危险：

- 制动液会通过制动液软管逐渐吸收潮气。制动液中的水分会降低制动液的沸点，并使制动系统(包括防抱死制动系统)发生故障，腐蚀制动系统。沸腾的制动液或制动系统(包括防抱死制动系统)有故障会引发意外。为了维护制动系统，每两年更换一次制动液。

危险：

- 本车所使用的制动液不可混入灰尘和杂质，以及硅酸系或石油系的液体，否则会严重损害制动系统，并会引发意外。拆卸制动液缸的盖子前要先清理干净盖子表面。不可使用存放在开口容器中的制动液。不可使用上次维修留下的制动液。不可使用不同型号制动液的混合液。请使用豪爵摩托车制动液(DOT4)，或根据情况使用DOT4制动液。

危险：

- 如果吞入了制动液，会对人造成伤害，甚至是致命的。制动液接触皮肤和眼睛都是有害的。对于动物来说制动液有毒。如果吞入了制动液，不要催吐。立即联系中毒控制中心或医院。如果制动液进入眼睛，用清水冲洗眼睛，并寻求医生帮助。彻底洗手。让小孩和宠物远离制动液。

警告：

制动液溅到油漆表面或塑胶表面后，会腐蚀这些物质的表层。注意，添加制动液时不要溅出任何制动液。如果溅出，立即擦干净。

制动片

前轮制动片

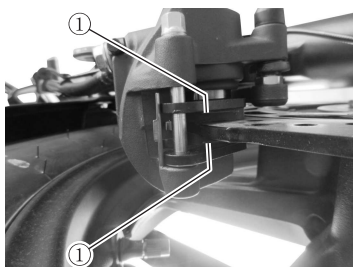

后轮制动片

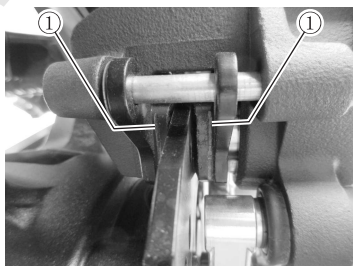

检查前后轮制动片是否磨损到极限位置①。如果磨损到极限位置①，

请本公司经销维修单位同时成对更换前制动片或后制动片。更换制动片后，必须操作几次制动手柄或制动踏板。这会让制动片进入正确的位置。

危险：

- 如果疏于制动片的检查和维护，或在推荐更换时不及时更换，会增加发生意外的几率。如果制动片需要更换，请让本公司经销维修单位完成此工作。按照推荐的方法检查维护制动片。

危险：

- 如果在维修了制动系统或更换了制动片后驾驶摩托车，没有操作几下制动手柄或制动踏板，制动效果会变差，会发生意外。维修了制动系统或更换了制动片后操作几次制动手柄或制动踏板，直到制动片可以正常的压紧制动盘，并且制动手柄和制动踏板恢复正常的液压阻力。

危险：

- 如果仅仅更换了一对制动片中的一个，会导致制动不平稳，并且会发生意外。同时更换一对制动片。

警告：

如果制动片的位置不对，请不要操作制动手柄或制动踏板。若操作制动手柄或制动踏板，活塞很难复位，并会导致制动液泄漏。

制动盘

前轮制动盘

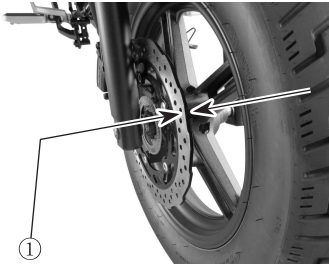

检查前制动盘的要领是：看该制动盘的厚度①是否小于4.5毫米。如果厚度小于4.5毫米，就应换新制动盘。

后轮制动盘

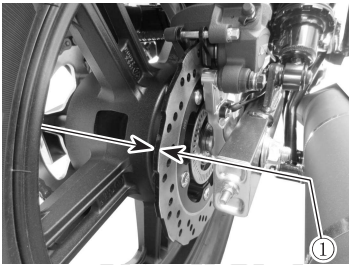

检查后制动盘的要领是：看该制动盘的厚度①是否小于4毫米。如果厚度小于4毫米，就应换新制动盘。

危险：

- 刚换上新的制动盘或制动片后，不可马上行驶。先抓放几次制动手柄、踩几次制动踏板，让制动盘和制动片充分贴合而恢复正常的握紧力，并使制动液稳定循环。

危险：

- 换上新的制动盘或制动片后，制动距离有可能比原来的制动距离长一些，在经过使用300公里左右，制动盘和制动片充分磨合之后，方能达到最佳制动效果，在此之前，驾驶时要注意留出足够的制动距离。

后制动踏板调整

后制动踏板应保持适当的位置。否则制动片与制动盘始终摩擦，会损伤制动片和制动盘。按下面的方法调整制动踏板的位置：

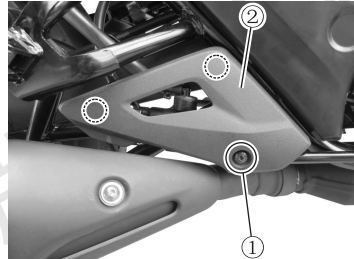

1. 拆下螺钉①，解开扣位，拆下保护盖②。

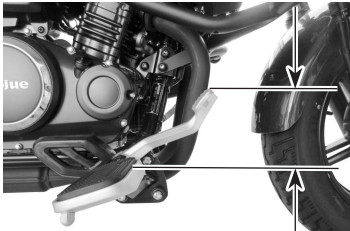
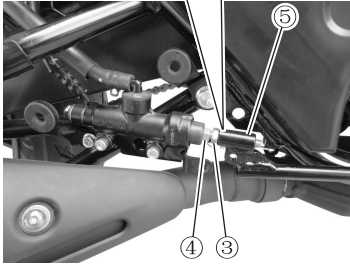

75~85毫米

2. 松开锁紧螺母③，旋转螺杆④，将制动踏板的位置定在脚踏顶面以上75~85毫米。

警告：

松开锁紧螺母③时，需同时用开口扳手卡住推杆⑤上的卡位，避免转动螺母③时，带动推杆⑤一起转动，损坏推杆⑤。

3. 锁紧螺母③，保证螺杆④在正确的位置。

警告：

如果调整不正确，制动片和制动盘会始终受力，会损坏制动片和制动盘。按照本节的内容正确调整后制动踏板。

轮胎**危险：**

- 轮胎连接着摩托车和地面，非常重要。不注意下面这些事项可能会因轮胎的失效而引发意外。每次使用摩托车前检查轮胎状况和轮胎压力，如果有需要，调整轮胎压力。避免摩托车过载。当轮胎磨损到极限时或轮胎表面有裂纹和伤口时更换轮胎。始终使用本使用说明书中规定规格和规定尺寸的轮胎。安装轮胎后平衡车轮。仔细阅读本使用说明书的本节内容。

危险：

- 如果轮胎磨合不佳，会导致轮胎发生滑移而失去控制，并引发意外。车辆使用新轮胎时，驾驶必须格外小心。按照磨合一节内容磨合轮胎，避免在更换轮胎后的160公里内急加速、急转弯、紧急制动。

轮胎气压和载荷

正确的轮胎气压和正确的轮胎载荷是重要的因素。超载会导致轮胎故障，并使摩托车失去控制。

每次使用摩托车前检查轮胎气压，确定轮胎气压、载荷符合下表中的内容。应在行驶前检查调整轮胎气压，行驶后轮胎会发热，轮胎气压会升高。

轮胎气压过低会造成转弯困难，导致轮胎加速磨损。轮胎气压过高，轮胎与地面的接触面积减小，容易打滑，失去控制。

在常温状况下推荐的轮胎气压

载荷 轮胎	单人骑驶	双人骑驶
前轮	225kPa 2. 25kgf/cm ²	225kPa 2. 25kgf/cm ²
后轮	225kPa 2. 25kgf/cm ²	225kPa 2. 25kgf/cm ²

注意:

当感觉轮胎压力下降时，检查轮胎上是否有钉子、小洞，轮圈(轮辋)侧面是否损坏。无内胎的轮胎有小洞时会逐渐放气。

轮胎状态和规格

不正确的轮胎状态和不正确的轮胎规格影响摩托车的性能。轮胎上有破损划伤会导致轮胎故障而使车辆失去控制。过度磨损的轮胎会使轮胎穿孔而使车辆失去控制。轮胎磨损也影响轮胎的外形，改变轮胎的操作性能。

每次使用前检查轮胎的状态和气压。如果轮胎上有很多明显的损伤，例如：破损、划伤，或者轮胎磨损到极限位置，必须更换轮胎。

前轮胎



后轮胎



注意:

轮胎侧面的标记指示了磨损条的位置。如果磨损条接触到了地面，说明轮胎已经磨损到了极限。必须更换轮胎。

当更换轮胎时，确定更换轮胎的尺寸和型号应符合下面列表的内容。如果更换了不同尺寸或不同型号的轮胎，会影响摩托车的操纵性能，可能会导致摩托车失去控制。

	前轮	后轮
尺寸	130/90-16M/C 67H 无内胎轮胎	150/80-16M/C 71H 无内胎轮胎

危险:

- 使用标准以外的轮胎可能会发生问题。我们诚恳地建议您选用标准轮胎。

修补轮胎或更换轮胎后，要平衡车轮。正确平衡车轮非常重要，可避免轮胎与路面不平稳的接触，也避免轮胎不均匀的磨损。

危险：

- 如果轮胎维修、安装，车轮平衡不良，车辆会失去控制，也会缩短轮胎的寿命。

让本公司经销维修单位维护、更换、平衡车轮，他们具备必要的工具和经验。

按照每个轮胎侧面指示的方向安装轮胎。

危险：

- 如果没有按照下面的规定维护无内胎轮胎，会引发意外。无内胎轮胎与有内胎轮胎的维护方法不同。

无内胎轮胎在轮辋和胎唇接触部分密封。为了避免漏气，拆卸、安装无内胎轮胎需要特殊工具保护轮辋和胎唇部分，用专门的轮胎拆装机。

修补无内胎轮胎的小孔，需要拆下轮胎，在轮胎内侧打补丁。

不要使用外部修补的方法。因为转弯时，轮胎离心力会使修补的地方松动。

修补轮胎后的24小时，车速不能超过每小时80公里，以后车速不能超过每小时130公里。如果超速，轮胎的发热量急剧增加，会使修补失效，导致轮胎漏气。

如果轮胎侧面损坏，或轮胎破损的地方大于6毫米，轮胎不能修复使用。

危险：

- 轮胎气压和轮胎表面情况非常重要，忽视这些可能会危及驾乘者的安全，并可能损坏车辆。请经常检查轮胎的气压和轮胎表面情况。

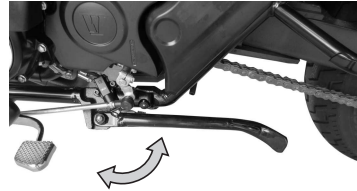
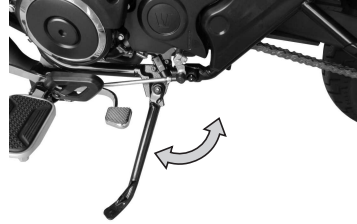
侧停车架检查

- 检查侧停车架是否操作自如。如果侧停车架操作卡滞或有异响，请清洁侧停车架轴，并用干净的润滑油润滑侧停车架轴。
- 检查弹簧是否失效。

侧停车架/点火互锁系统

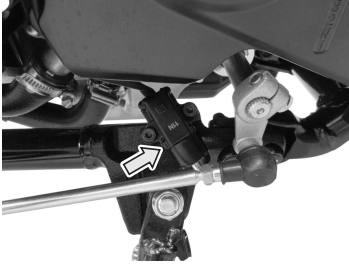

按下面的方法检查侧停车架/点火互锁系统是否正常工作：

1. 先收起侧停车架，将摩托车扶正到行驶姿态。
2. 将变速器挂入一档，握紧离合器手柄，起动发动机。
3. 继续握紧离合器手柄，将侧停车架放到支起摩托车的位置。

当侧停车架向下移动到支起摩托车的位置时，如果发动机停止运转，那么侧停车架/点火互锁系统工作正常。侧停车架已经放到支起摩托车的位置，而且发动机已经挂入非空挡的位置，如果发动机继续运转，则侧停车架/点火互锁系统工作不正常。请本公司经销维修单位检查维修摩托车。

危险：

●如果侧停车架/点火互锁系统不能正常工作，行驶时摩托车的侧停车架有可能放在了支起的位置。在摩托车左转弯时会影响驾驶，并会导致意外发生。检查侧停车架/点火互锁系统，工作正常后再使用摩托车。检查侧停车架完全回到收起的位置后，再起发动动机。

前轮拆卸

1. 用停车架停好摩托车。



2. 拆下前轮速度传感器的安装螺栓，拆下前轮速度传感器。

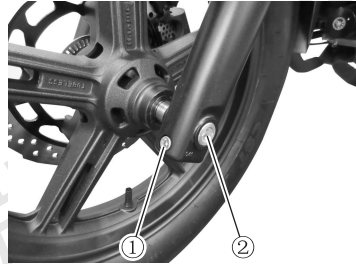

3. 松开轮轴锁定螺栓①。
4. 暂时松开轮轴②，不要抽出。

注意：

松开轮轴需要专用工具。专用工具可从本公司经销维修单位获得。



5. 使用专用工具支起摩托车的前部，让前轮胎刚刚离开地面。

注意：

支撑摩托车的专用工具可从本公司经销维修单位获得。

警告：

支撑摩托车时，不要顶在机油滤芯上，否则会损坏摩托车。



6. 将轮轴逆时针方向旋转并抽出。



7. 向前移动前轮，拆下前轮。
 8. 安装前轮按与上述相反的操作进行即可。
 9. 安装前轮后，操作几次前制动手柄，使其恢复正常的握紧力。

危险：

●安装车轮后，制动片位置不正确会影响制动效果，可能会引发意外。在驾驶前，反复操作制动手柄，直到握紧制动手柄时制动片对制动盘有一定的压力，能感觉到手柄恢复了正常的握紧力。还要检查车轮转动是否灵活。

危险：

●将车轮安装为反方向的状态是很危险的。本车的轮胎是有方向的。因此，如果车轮安装错误，需要不同寻常的方法来处理。安装前轮时应按轮胎上标明的方向安装，就在轮胎的侧面有箭头标明。

危险：

●如果轮轴和锁紧螺栓没有正确拧紧，前轮会脱出，引发意外。确定按照规定的扭矩拧紧轮轴和锁紧螺栓。如果您没有专用的拧紧工具，或不知道如何操作，请让本公司经销维修单位完成这些工作。

前轮轴拧紧扭矩：65 N·m

前轮轴锁紧螺栓拧紧扭矩：23 N·m

后轮拆卸

危险：

- 发热的消声器会烫伤您。有时关闭发动机后，消声器仍然很热，会烫伤您。等待消声器冷却，避免烫伤。

注意：

拆卸后轮时，不使用停车架和专用工具，会使摩托车翻倒，引发意外。不要在路边拆卸后轮。只能在本公司经销维修单位拆卸后轮，经销维修单位装备齐全。

注意：

如果摩托车配置了边箱，应参考“边箱拆装”内容(第40页)拆下左右两侧的边箱。

1. 用停车架停好摩托车。

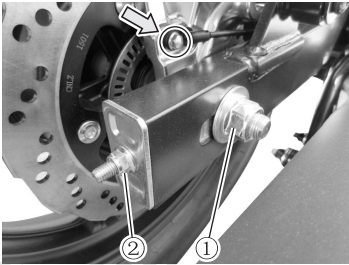

2. 拆下螺栓，拆下后轮速度传感器。
3. 松开后轮轴螺母①。
4. 使用专用工具支起摩托车的后部，让后轮胎刚刚离开地面。

注意：

支撑摩托车的专用工具可从本公司经销维修单位获得。

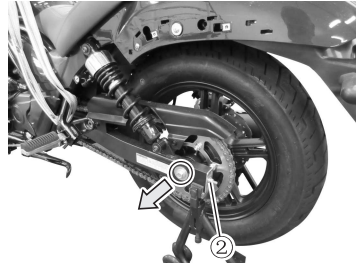

5. 松开左右侧的传动链条调整螺母②。
6. 拆下后轮轴螺母①，抽出后轮轴。



7. 向前移动后轮，从后链轮上拆下传动链条。



8. 拆下后制动钳组成③。

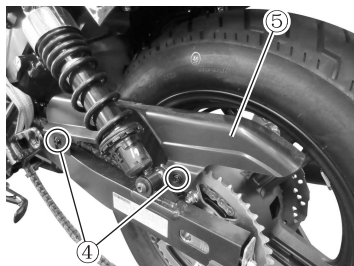

9. 拆下螺钉④，拆下链盒⑤。

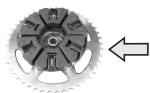
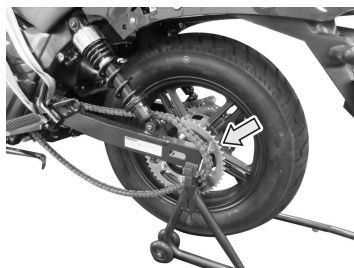

10. 拆下链轮毂，向后拆出后轮。

注意：

拆下后轮时，不要踩下后制动踏板。踩下后制动踏板会使制动片难以回位。

11. 按相反的顺序装回后轮。
12. 调整传动链条的松弛度。
13. 安装好后，操作几次制动踏板，检查后轮是否转动灵活。

危险：

- 如果传动链条调整错误，或轮轴没有正确拧紧，会引发意外。安装后轮后，按照传动链条调整一节的内容调整传动链条。确定按照规定的扭矩拧紧轴螺母。如果您不知道如何操作，请让本公司经销维修单位完成这些工作。

后轮轴螺母拧紧扭矩：65 N·m

危险：

- 安装后轮后，制动片位置不正确会影响制动效果，可能会引发意外。在使用前，反复操作制动踏板，直到制动片对制动盘有一定的压力，能感觉制动踏板恢复了正常的阻力。还要检查车轮是否转动灵活。

照明和信号

照明和信号的检查请参照说明书前面“驾驶前的检查”部分内容。

注意：

如果在雨中行驶过，或在车辆经过清洗后，或当环境与灯内温差较为明显时，车灯配光镜内侧可能发生结露或者起雾，此类情况均属自然过程，并不会影响灯具性能，车辆在通风环境放置一段时间后就会减少至消失，请不必担心。但是如果灯内集聚大量的水或冰块，请交给经销维修单位检修。

前制动开关

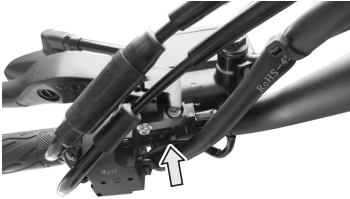

前制动开关设在前制动手柄上。在握紧前制动手柄稍感压力时制动灯点亮。

后制动开关

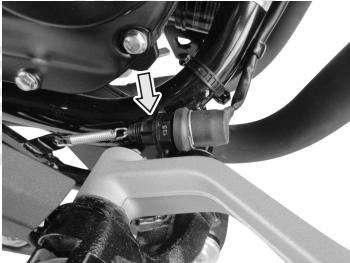

后制动开关位于车架右侧下部脚踏内侧，适当调整后制动开关螺母，在踩下后制动踏板稍感压力时制动灯点亮。

前照灯光束的调整

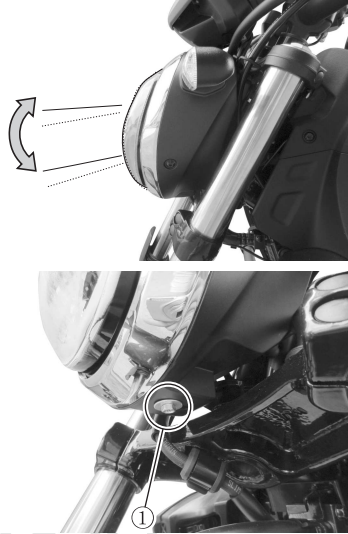

如果需要，前照灯的光束在垂直方向上可以调整。松开螺栓①，前后调整螺栓①，可调整前照灯的光束。调整完毕锁紧螺栓①。

警告：

前照灯光束在摩托车出厂时已经调好。如要调节，请让经销维修单位的专业人员调节。

喇叭

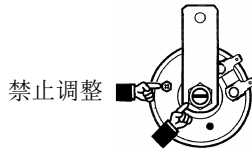

警告：

任何情况下禁止调整喇叭大螺母、小螺钉。

保险丝

如果您摩托车上的某些电器零件不工作了，首先要检查保险丝是否熔断。保险丝在摩托车电路过载时起到保护作用。

如果保险丝熔断，那么更换新的保险丝前要检查并维修好电路。建议让经销维修单位进行检查和维修工作。

警告：

注意选用规定的额定电流的保险丝。不可使用替代品，如铝箔或铁丝等。如果保险丝经常在短时间熔断，说明电气系统有故障。应立即让经销维修单位检修。

主保险丝

主保险丝在左侧盖后面。

1. 用停车架将车辆停放在平整的地面上。

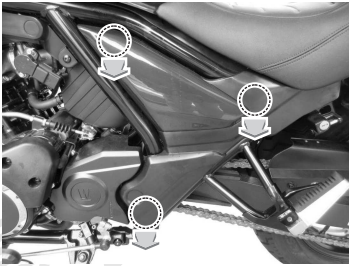

2. 先向外拔脱左侧盖外侧的安装点。

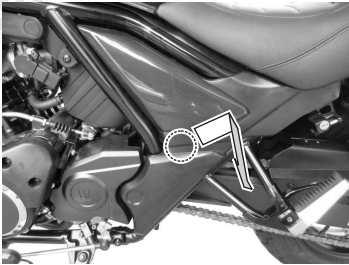

3. 再向后拉脱左侧盖中间的安装点，拆下左侧盖。

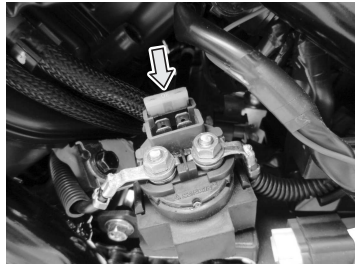
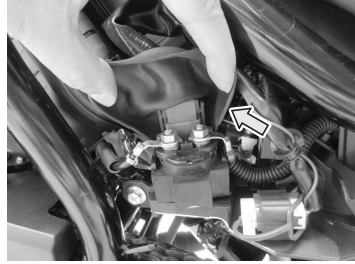

4. 拔出起动继电器的接插件及护罩，可以看到保险盒中的30A主保险丝。

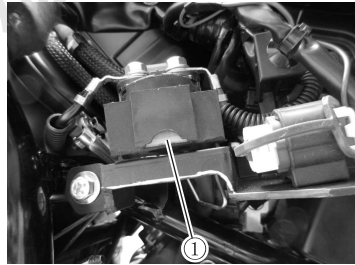

5. 胶套底部还配置了一个备用的30A保险丝①。

保险丝

保险丝在前座垫下面。

1. 用停车架将车辆停放在平整的地面上，参照“座垫拆装”内容(第34页)拆下前座垫。

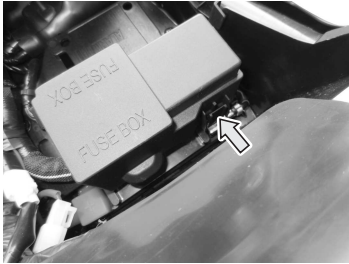
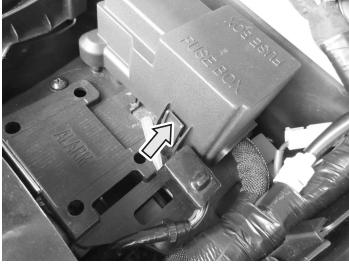

2. 通过按压保护盒盖两侧的卡扣打开保护盒盖，然后拆下盒盖。

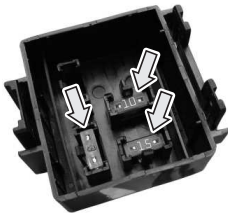
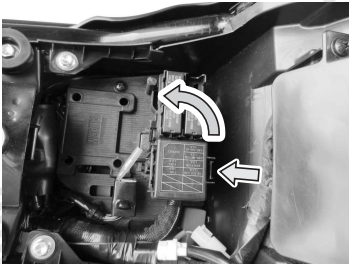

3. 通过按压打开保险丝盒盖，然后拆下盒盖。保险丝盒盖中有3个备用保险丝(5A、10A、15A各1个)。

保险丝列表

本车共有8个保险丝。1个30A的主保险丝在起动继电器上，2个15A的保险丝、4个10A和1个5A的保险丝在保险丝盒内。

- 15A (ABS-MOTOR) 防抱死制动系统电机保险丝保护防抱死制动系统。
- 10A (ABS-VALVE) 防抱死制动系统阀保险丝保护防抱死制动系统。
- 30A主保险丝保护除防抱死制动系统外的所有电路。
- 15A (SIGNAL、USB) 信号保险丝保护远光灯、近光灯、喇叭、尾灯、制动灯、仪表、转向灯、防盗器接口、DC-DC、位置灯。
- 10A (IGNOTION) 点火保险丝保护起动继电器、风扇继电器、油泵继电器、侧停车架继电器、防盗天线、ECM(电喷控制模块)、二次阀、炭罐脱附电磁阀、点火线圈、氧传感器、诊断接头。
- 10A (FUEL) 保险丝保护燃油喷射器和燃油泵。
- 10A (FAN) 保险丝保护冷却风扇。
- 5A保险丝保护电源接口。

危险：

- 不要使用规定规格以外的其它保险丝或直接搭接。否则会对电路系统产生严重影响，甚至会引起失火或烧毁车辆、丧失发动机动力，这样非常危险。

保险丝拔取器



本车配有保险丝拔取器，若要取出保险丝，请使用保险丝拔取器。

触媒

触媒将您摩托车排出的污染物降低。禁止在有触媒的摩托车上使用含铅的汽油，因为铅会使触媒失效。

触媒的寿命是按摩托车在正常工作状况下使用无铅汽油设计的，触媒不需要特殊的保养。发动机的正常运转对触媒非常重要。发动机点火异常会使发动机运转不正常，也会使触媒过热。这样会永久的损坏触媒和摩托车的其它零部件。

危险：

- 在停车或保养时，周围有易燃品，例如干草和树叶，这些易燃物接触到热的消声器，会引发火灾。在停车或保养时，不要选择周围有易燃品的地方。

警告：

操作摩托车不正确会损坏触媒或摩托车的其它零部件。为了避免损坏摩托车的触媒和相关零部件，您必须预防如下问题：

- 在正确的操作条件下维护保养发动机。
- 在某些故障的情况下，特别是发动机不点火或者不能执行其它的一些功能时，停止使用摩托车，并关闭发动机，尽快让本公司经销维修单位检查维修。
- 当摩托车在运动时，并且变速器挂入了非空挡的位置，不要关闭发动机或者关闭点火开关。
- 不要使用推车的方法或从坡路上滑下的方法起动发动机。
- 在不连接火花塞或没有安装火花塞的情况下，不要怠速运行发动机，像做诊断测试时，不要怠速运行发动机。
- 如果怠速不稳定或有其它故障，不要长时间怠速运行摩托车。
- 燃油箱中的燃油不能接近无油。

诊断接头

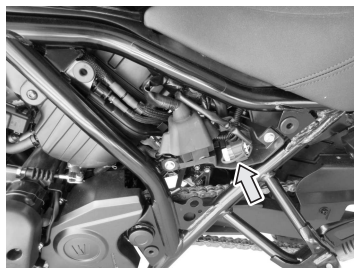

诊断接头位于左侧盖后面。使用完毕后，必须装回防护盖。

故障检修

燃油系统检查.....	100
点火系统检查.....	100
发动机不工作.....	101

豪爵控股版权所有

故障检修

故障检修的内容可以帮助您查找一般问题的原因。

警告：

不正确的维修和调整会损坏摩托车而不能确定故障原因。这样的损坏会使您丧失品质保证的权利。如果您不确定如何正确操作，请咨询本公司经销维修单位。

警告：

在故障检修之前，最好先向本公司经销维修单位咨询。经销维修单位会替您设法解决。

如果发动机不能起动，按照下面的检查来确定原因。

燃油系统检查

如果仪表显示“FI”，并且故障指示器点亮，表示燃油喷射系统有问题。将摩托车送到本公司经销维修单位。参考“仪表”一节内容（第21页），解释显示的意思。

点火系统检查

1. 拆下火花塞，并连上火花塞帽。
2. 将火花塞贴在发动机上，将点火开关转到“Q”位置，发动机熄火开关放在“Q”位置，将挡位放在空挡，切断离合器（握紧离合器手柄）。按电起动按钮 ⏻ ，如果点火系统正常工作，火花塞电极间会发出蓝色的火花。如果没有火花，联系本公司经销维修单位维修。

危险：

- 不可把火花塞固定在火花塞孔附近来做上述检查。因为气缸里的可燃混合气可能被火花点燃而着火。

危险：

- 为减少电击的可能性，火花塞外壳的金属部分贴紧车身上没有涂漆的金属部分。

危险：

- 为避免电击酿祸的可能性，凡是有心脏病的人或是配戴心脏起搏器的人都应避免做这项检查工作。

发动机不工作

1. 确认燃油箱内有足够的燃油。
2. 如果仪表显示“FI”，并且故障指示器点亮，表示燃油喷射系统有问题。将摩托车送到本公司经销维修单位。参考“仪表”一节内容（第21页），解释显示的意思。
3. 检查点火系统是否正常。
4. 检查怠速。正确的怠速为每分钟1300~1500转。

危险：

- 不要使燃油遍流满地，应收入容器中。别让燃油接近高温的发动机和消声器。在做此项检查时，应远离烟火，同时不要接近任何火源和热源。

存储方法、摩托车清洁和运输

存储方法.....	103
重新启用的方法.....	104
预防锈蚀.....	104
摩托车清洁.....	105
清洁后的检查.....	107
运输.....	107

豪爵控股版权所有

存储方法、摩托车清洁和运输

存储方法

如果您的摩托车有一段时间不使用，需要特殊的保养，这需要一些特殊的材料、装备和技术。因为上述原因，建议您选择本公司经销维修单位完成这些保养工作。如果您想自己完成这些工作，请按下面的方法：

摩托车

彻底地清洁摩托车。用侧停车架停好摩托车，停在平坦的地面上。将车把转向左侧，锁上车头，拔下钥匙。

燃油

用虹吸的方法或者其它合适的方法将燃油箱中的燃油排入适当的容器中。

发动机

1. 拆下火花塞，将一汤匙的新机油灌入每个火花塞孔中，重新装好火花塞，并让发动机曲轴旋转几圈。
2. 彻底放干机油，重新向曲轴箱加入新机油。
3. 用含有新机油的抹布遮住空气滤清器的进气口和消声器的排气口，避免潮气进入。

蓄电池

1. 参考蓄电池一节内容拆下蓄电池。
2. 用中性清洗剂清洗蓄电池表面，从端子和配线接头上清除锈蚀。
3. 将蓄电池存放在零摄氏度以上的室内。

轮胎

将轮胎气压调整到规定的气压。

摩托车表面

- 将橡胶保护剂喷涂在树脂和橡胶件表面。

- 将防锈漆喷涂在没有表面处理的零件表面。
- 用汽车蜡涂覆油漆表面。

存储期间的维护

参考蓄电池部分内容(第66页)，每个月给蓄电池充电一次。为蓄电池充电，请联系本公司经销维修单位。

重新启用的方法

1. 彻底清洁摩托车。
2. 清除空气滤清器进气口和消声器排气口的抹布。
3. 放净发动机机油。按照本使用说明书相关内容，更换机油滤芯，加入新发动机机油。
4. 拆下火花塞。让发动机转几圈。重新安装上火花塞。
5. 参考蓄电池一节内容重新安装蓄电池。
6. 确认摩托车润滑正常。
7. 按照本使用说明书中驾驶前的检查一节内容执行检查。
8. 按本使用说明书相关内容起动车。

预防锈蚀

仔细维护摩托车，避免锈蚀很重要，这样很多年后摩托车看起来像新车一样。

预防锈蚀的要点

导致锈蚀损坏的因素：

- 含盐道路的盐分、污物、潮气、化学品的累积。
- 喷漆件表面被小石头或沙砾损伤，或被磕碰划伤。

含盐道路、海风、工业污染和高湿度的环境都会导致锈蚀。

如何预防锈蚀

- 至少每个月清洗一次摩托车。尽量保持车辆干净、干燥。
- 清除摩托车表面的污物。含盐道路的盐分、化学品、沥青、树液、鸟类粪便和工业排放等物质都会损害您的摩托车。尽快清除这些污物。如果难以用水清洗干净，就用清洗剂清洗。使用清洗剂时须遵照清洗剂产品要求。
- 尽快清理损伤。仔细检查摩托车油漆件表面的损伤。如果找到任何毛刺或刮痕，立即修理平整，避免继续损坏。如果毛刺和刮痕贯穿整个零件表面，请让本公司经销维修单位维修。
- 将摩托车放在干燥、通风的地方。如果您经常在车库中清洗摩托车，并且停在里面，车库会变得很潮湿。高湿度会增加锈蚀。如果空气不流通，即使在高温的环境中，潮湿的摩托车也会锈蚀。
- 罩上摩托车。避免中午的太阳晒到摩托车，如果晒到会导致油漆件、塑料件变色，仪表褪色。使用高质量、可透气的外罩能避免太阳中紫外线照射摩托车，并能减少污物和空气污染沉积在摩托车上。本公司的经销维修单位可帮助您选择合适

您摩托车的外罩。

铝制组件

铝在接触污垢、泥巴或路盐后会被腐蚀。定期清洁铝制组件，并遵循下列措施防止划伤。

- 不要用硬刷、钢丝球或其它摩擦性的清洁物品。
- 不要在路肩上行駛或刮擦。

摩托车清洁

清洗摩托车

按照下面的指导清洗摩托车：

1. 用冷水洗去摩托车表面的污物和泥污。您可以用软海绵或软刷子清洗。用硬材料会划伤外观件。
2. 用中性清洗剂、海绵、纱布或软布彻底清洗摩托车。海绵、纱布或软布应频繁浸润清洗剂。

注意：

如果在含盐路面或海边使用过摩托车，使用后要立即用冷水清洗摩托车。一定要用冷水，热水会加速腐蚀。

注意：

避免喷雾清洗，避免水流到以下位置：

- 点火开关
- 火花塞
- 燃油箱盖
- 油门控制手把
- 燃油喷射系统
- 制动液缸
- 油门拉索胶套

警告：

投币式清洗机喷出的高压水会损坏摩托车。也会引起生锈、腐蚀、加速磨损。零件清洗机损坏摩托车。不要用高压水清洗摩托车。不要用零件清洗机清洗节气门体和喷油器。

注意：

等待发动机、消声器、制动器和其它高温部件冷却后再进行清洗。

注意：

请避免水直接进入空气滤清器、消声器和其它电器部件中。

注意：

不要用水直接冲洗前照灯附近的区域。

注意：

如果在雨中行驶过，或在车辆经

过清洗后，或当环境与灯内温差较为明显时，车灯配光镜内侧可能发生结露或者起雾，此类情况都属自然过程，并不会影响灯具性能，车辆在通风环境放置一段时间后会减少至消失，请不必担心。但是如果灯内集聚大量的水或冰块，请交给经销维修单位检修。

3. 清洗完摩托车表面污物后，用水冲去残留的清洗剂。

注意：

如果清洗摩托车的清洗剂没有完全冲洗干净，可能会影响塑料零部件。清洗摩托车后，用水将清洗剂彻底冲洗干净。

4. 冲洗干净后，将摩托车用湿润的软皮或布擦干净，并放在阴凉处晾干。

5. 仔细检查油漆面的损伤。有任何损伤，按如下步骤，用修补料修补损伤表面：

- 清洗损伤的部位，晾干。
- 搅拌修补料，并用小刷子轻轻涂在损伤的部位。
- 彻底晾干修补的地方。

注意：

清洗摩托车后或下雨后行车，前照灯内会出现水雾。打开前照灯，水雾会逐渐消散。启动发动机给前照灯供电，清除水雾，避免蓄电池过放电。

警告：

清洗摩托车不要使用含碱性、酸性的清洗剂，不要使用汽油、制动液或其它会损坏摩托车的溶剂。清洗摩托车后，用水将清洗剂彻底冲洗干净。

塑料零部件

像大灯透镜、仪表显示屏、挡风玻璃和导流罩这样的塑料零部件很容易损坏。清洁这样的零件时，在清洁后要用常温的水冲洗或用肥皂水冲

洗，并用软布擦干。

警告：

当下面的任何物质附着在塑料零部件（像大灯透镜、仪表显示屏或挡风玻璃）上时，会损坏零部件，导致划伤或破损。

- 蜡状物质
- 化学消耗品，像是油膜去除剂或防水剂
- 酸性或碱性的清洁剂
- 制动液、燃油、酒精或有机溶剂等等

警告：

不要在导流罩和车把的转向装置之间放置任何东西。如果放置东西，会影响转向操作。

给摩托车上蜡

清洗后，建议打蜡抛光，这不仅可以保护零件，而且使零件更美观。

- 使用优质车蜡和抛光剂。
- 使用车蜡和抛光剂时，注意车蜡和抛光剂产品的使用注意事项。

关注抛光剂

在粗糙的零件表面不要使用抛光剂或是含有抛光剂的蜡。使用抛光剂会改变粗糙表面的外观。

注意：

固体蜡很难从粗糙的表面上清除。

注意：

驾驶时的摩擦、过多的摩擦或抛光会改变粗糙表面的外观。

注意：

如果您的摩托车上装有哑光漆面的部件，请勿在这些哑光漆面上打蜡。

清洁后的检查

为了延长摩托车的使用寿命，按照润滑一节内容润滑摩托车。

警告：

避免将润滑油溅到制动器或轮胎上。避免使用过量的润滑油，以免飞溅到衣服和摩托车上。确保没有润滑油溅到制动器或轮胎上。污染后的制动盘、制动片，其制动性能会大大降低，可能会引发意外。

危险：

●制动器潮湿时驾驶摩托车非常危险。潮湿的制动器不能提供象干制动器那样的制动力。这会引发意外。清洗摩托车后，用低速测试制动系统。如果需要，操作几次制动器，使制动片干燥。

按照驾驶前的检查一节内容检查摩托车使用后出现的问题。

运输

摩托车运输前燃油必须排出。燃油极易燃烧而且在一定条件下会引起爆炸。在排泄燃油、存放燃油或者再注入燃油时，严禁明火，一定要发动机停止转动后，在通风良好的场所进行操作。排泄燃油的顺序如下。

1. 让发动机停止转动，拔出点火开关钥匙。
2. 用虹吸的方法或者其它适当的方法将燃油箱中的燃油排入适当的容器中。

警告：

运输摩托车时，一定要将燃油箱内的燃油排放干净。

警告：

让摩托车处于正常行驶姿态运输，以防机油泄漏。

湿荷蓄电池使用说明

请参考蓄电池安装说明。

1 湿荷蓄电池的启用

1.1 *启用前的检测

1.1.1 检查湿荷蓄电池是否有损伤、裂纹、渗漏及变形，端子是否有歪斜、变形等异常情况，并清洁湿荷蓄电池表面。

1.1.2 测量湿荷蓄电池端电压，电压在12.8伏以上可以直接使用，低于12.8伏应先补充电后使用。

1.2 安装

1.2.1 先接正(+)极线(红色导线)，后接负(-)极线，**注意：不要接反正、负极**，否则会损坏稳压整流器等电器件。

1.2.2 拧紧螺栓后，在螺栓、螺母、端子上涂黄油或凡士林，以免生锈造成接触不良。

2 使用与维护

2.1 每次电起动时间不要超过5秒，如果连续几次不能起动，应检查供油系统和起动、点火系统。

2.2 以下情况会造成湿荷蓄电池过放电或充电不足，缩短使用寿命。

- a. 频繁电起动，行驶距离短；
- b. 长时间低速行驶；
- c. 行驶中握紧制动手柄，使制动灯常亮；
- d. 安装额外的电器附件或换用大功率灯泡。

2.3 起动机转动无力、灯光暗淡、喇叭声不响亮时，应立即补充电。

2.4 摩托车长期不使用时，请在摩托车停止使用前对湿荷蓄电池进行补充电，并每个月补充电一次。

2.5 *充电

2.5.1 充电请使用摩托车湿荷蓄电池专用充电器，充电时要保持室内通风，**严禁明火**。

2.5.2 充电方法按蓄电池使用说明，建议使用“恒流充电模式”。

3 注意事项

3.1 湿荷蓄电池使用和充电时**严禁靠**

近明火，并应避免正、负极短路及正、负极端子松动，以防湿荷蓄电池爆炸。

3.2 加装防盗报警器，对湿荷蓄电池有一定影响。建议使用本公司推荐的防盗报警器，使用其它防盗报警器，可能会导致电路系统工作不正常，甚至损坏湿荷蓄电池及稳压整流器等电器件。

注：带*标记的项目，建议由经销维修单位处理。

规格表

尺寸和整备质量

长.....	2310mm
宽.....	845mm
高.....	1165mm (HJ300-3) / 1320mm (HJ300-3A)
轴距.....	1520mm
离地间隙.....	180mm
整备质量.....	189kg (HJ300-3) / 200kg (HJ300-3A)
总质量.....	369kg (HJ300-3) / 380kg (HJ300-3A)
轴荷.....	前轮92kg/后轮97kg (整备质量HJ300-3) 前轮92kg/后轮108kg (整备质量HJ300-3A) 前轮128kg/后轮241kg (总质量HJ300-3) 前轮123kg/后轮257kg (总质量HJ300-3A)

发动机

型式.....	双缸、立式、四冲程、液冷
气缸数.....	2
缸径.....	57.3mm
行程.....	57.8mm
排量.....	298ml
压缩比.....	11.5:1
起动方式.....	电起动
润滑方式.....	压力飞溅式
功率.....	21.5kW
排放标准.....	GB 14622-2016

变速器系统

离合器.....	湿式多片式
变速器.....	六挡齿轮变速
初级速比.....	2.826 (65/23)
末级速比.....	3.357 (47/14)
齿轮比 一档.....	2.583 (31/12)
二挡.....	1.688 (27/16)
三挡.....	1.238 (26/21)
四挡.....	1.043 (24/23)
五挡.....	0.909 (20/22)
六挡.....	0.778 (21/27)
传动链条.....	无接头链条, DID 520VF 118节

主要性能指标

等速耗油量.....	2.35L/100km (以最高挡位60km/h等速行驶)
燃油消耗量限值.....	≤3.6L/100km (按GB 15744-2019要求)
最大设计车速.....	136km/h

最大爬坡度.....	30°
制动距离.....	≤6m
前轮动平衡.....	≤5g
后轮动平衡.....	≤5g
后制动踏板自由行程.....	5~15mm

行车系统

转弯圆直径.....	6m
前轮胎规格.....	130/90-16M/C 67H 无内胎轮胎
后轮胎规格.....	150/80-16M/C 71H 无内胎轮胎

电器系统

点火方式.....	电感放电式
火花塞型号.....	NGK CPR8EA-9(参见第70页)
蓄电池规格.....	12V 8Ah
保险丝规格.....	30A/15A/10A/5A(参见第95页)
前照灯规格.....	LED
前位置灯规格.....	LED
转向灯规格.....	LED
尾灯/制动灯规格.....	LED
后牌照灯规格.....	LED

容积

燃油箱有效容积.....	16L
发动机机油, 同时更换机油滤芯时...	2400ml
发动机机油, 不更换机油滤芯时....	2100ml
冷却液用量(大修时).....	1480ml
冷却液用量(更换时).....	1350ml

单位注释:

A: 安培	Ah: 安时	g: 克	kg: 公斤	km: 公里
km/h: 公里/小时	L: 升	L: 升	ml: 毫升	m: 米
mm: 毫米	V: 伏	W: 瓦	kW: 千瓦	°: 度

索引

A		驾驶前的检查	49
安全驾驶须知	7		
B		K	
保险丝	95	空气滤清器	68
避免在固定低速下运转	47	L	
编号位置	8	冷却液	79
边箱	39	离合器手柄自由行程	76
换挡杆	32	例行第一次检修	47
标签	7	零部件的安装部位	13
		轮胎	87
C		M	
侧停车架/点火互锁系统	90	摩托车清洁	105
触媒	97	P	
传动链条	81	坡路行驶	55
存储方法	103	Q	
D		前轮拆卸	90
怠速	78	清洁后的检查	107
点火开关	20	R	
点火系统检查	100	燃油	43
电源接口	38	燃油管	80
F		燃油系统检查	100
发动机不工作	101	燃油箱	31
发动机的挡位和转速	47	燃油箱拆卸简要说明	61
发动机的起动	52	润滑点	65
发动机机油	72	S	
发动机冷却液	44	使用变速装置	55
附件	5	T	
G		推荐的最大发动机转速	47
改装	6	W	
工具包	61	维护保养计划	59
H		X	
后减震器	38	新轮胎的磨合	47
后轮拆卸	92	行车	54
后制动踏板	33	蓄电池	66
火花塞	70		
J			
机油	43		

Y

钥匙	19
仪表	21
油门拉索间隙	77
右手把	29
预防锈蚀	104
运输	107

Z

诊断接头	98
制动和停车	56
制动系统	83
制动液软管检查	84
重新启用的方法	104
左手把	28

豪爵控股版权所有

 **W Haojue 豪爵**

常州豪爵铃木摩托车有限公司

生产地址：江苏省常州市黄河西路888号 电话：(0519)83688999 邮编：213133
服务热线：400-700-2222 传真：(0519)81192660 电子邮件：customer@haojue.com
图号：99011H3A002H000 网址：<http://www.haojue.com> 2022年4月 中文V03中国印刷